

EN

ES

FR

DE

PT



Quick Start Guide



DIGITAL PRO MIXER DDM4000

Ultimate 5-Channel Digital DJ Mixer with Sampler, 4 FX Sections, Dual BPM Counters and MIDI

EN

EN Important Safety Instructions



Terminals marked with this symbol carry electrical current of sufficient magnitude to constitute risk of electric shock.

Use only high-quality professional speaker cables with ¼" TS or twist-locking plugs pre-installed. All other installation or modification should be performed only by qualified personnel.



This symbol, wherever it appears, alerts you to the presence of uninsulated dangerous voltage inside the enclosure - voltage that may be sufficient to constitute a risk of shock.



This symbol, wherever it appears, alerts you to important operating and maintenance instructions in the accompanying literature. Please read the manual.



Caution

To reduce the risk of electric shock, do not remove the top cover (or the rear section). No user serviceable parts inside. Refer servicing to qualified personnel.



Caution

To reduce the risk of fire or electric shock, do not expose this appliance to rain and moisture. The apparatus shall not be exposed to dripping or splashing liquids and no objects filled with liquids, such as vases, shall be placed on the apparatus.



Caution

These service instructions are for use by qualified service personnel only. To reduce the risk of electric shock do not perform any servicing other than that contained in the operation instructions. Repairs have to be performed by qualified service personnel.

1. Read these instructions.
2. Keep these instructions.
3. Heed all warnings.
4. Follow all instructions.
5. Do not use this apparatus near water.
6. Clean only with dry cloth.
7. Do not block any ventilation openings. Install in accordance with the manufacturer's instructions.
8. Do not install near any heat sources such as radiators, heat registers, stoves, or other apparatus (including amplifiers) that produce heat.

9. Do not defeat the safety purpose of the polarized or grounding-type plug. A polarized plug has two blades with one wider than the other. A grounding-type plug has two blades and a third grounding prong. The wide blade or the third prong are provided for your safety. If the provided plug does not fit into your outlet, consult an electrician for replacement of the obsolete outlet.

10. Protect the power cord from being walked on or pinched particularly at plugs, convenience receptacles, and the point where they exit from the apparatus.

11. Use only attachments/accessories specified by the manufacturer.



12. Use only with the cart, stand, tripod, bracket, or table specified by the manufacturer, or sold with the apparatus. When a cart is used, use caution when moving the cart/apparatus combination to avoid

injury from tip-over.

13. Unplug this apparatus during lightning storms or when unused for long periods of time.

14. Refer all servicing to qualified service personnel. Servicing is required when the apparatus has been damaged in any way, such as power supply cord or plug is damaged, liquid has been spilled or objects have fallen into the apparatus, the apparatus has been exposed to rain or moisture, does not operate normally, or has been dropped.

15. The apparatus shall be connected to a MAINS socket outlet with a protective earthing connection.

16. Where the MAINS plug or an appliance coupler is used as the disconnect device, the disconnect device shall remain readily operable.

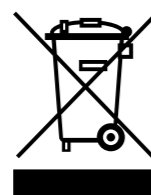

17. Correct disposal of this product: This symbol indicates that this product must not be disposed of with household waste, according to the WEEE Directive (2012/19/EU) and your national law. This product should be taken

to a collection center licensed for the recycling of waste electrical and electronic equipment (EEE). The mishandling of this type of waste could have a possible negative impact on the environment and human health due to potentially hazardous substances that are generally associated with EEE. At the same time, your cooperation in the correct disposal of this product will contribute to the efficient use of natural resources. For more information about where you can take your waste equipment for recycling, please contact your local city office, or your household waste collection service.

18. Do not install in a confined space, such as a book case or similar unit.

19. Do not place naked flame sources, such as lighted candles, on the apparatus.

20. Please keep the environmental aspects of battery disposal in mind. Batteries must be disposed of at a battery collection point.

21. Use this apparatus in tropical and/or moderate climates.

LEGAL DISCLAIMER

MUSIC Group accepts no liability for any loss which may be suffered by any person who relies either wholly or in part upon any description, photograph, or statement contained herein. Technical specifications, appearances and other information are subject to change without notice. All trademarks are the property of their respective owners. MIDAS, KLARK TEKNIK, LAB GRUPPEN, LAKE, TANNOY, TURBOSOUND, TC ELECTRONIC, TC HELICON, BEHRINGER, BUGERA and DDA are trademarks or registered trademarks of MUSIC Group IP Ltd. © MUSIC Group IP Ltd. 2017 All rights reserved.

LIMITED WARRANTY

For the applicable warranty terms and conditions and additional information regarding MUSIC Group's Limited Warranty, please see complete details online at music-group.com/warranty.

ES Instrucciones de seguridad



Las terminales marcadas con este símbolo transportan corriente eléctrica de magnitud suficiente como para constituir un riesgo de descarga eléctrica. Utilice solo cables de altavoz profesionales y de alta calidad con conectores TS de 6,3 mm o de bayoneta prefijados. Cualquier otra instalación o modificación debe ser realizada únicamente por un técnico cualificado.



Este símbolo, siempre que aparece, le advierte de la presencia de voltaje peligroso sin aislar dentro de la caja; este voltaje puede ser suficiente para constituir un riesgo de descarga.



Este símbolo, siempre que aparece, le advierte sobre instrucciones operativas y de mantenimiento que aparecen en la documentación adjunta. Por favor, lea el manual.



Atención

Para reducir el riesgo de descarga eléctrica, no quite la tapa (o la parte posterior). No hay piezas en el interior del equipo que puedan ser reparadas por el usuario. Si es necesario, póngase en contacto con personal cualificado.



Atención

Para reducir el riesgo de incendio o descarga eléctrica, no exponga este aparato a la lluvia, humedad o alguna otra fuente que pueda salpicar o derramar algún líquido sobre el aparato. No coloque ningún tipo de recipiente para líquidos sobre el aparato.



Atención

Las instrucciones de servicio deben llevarlas a cabo exclusivamente personal cualificado. Para evitar el riesgo de una descarga eléctrica, no realice reparaciones que no se encuentren descritas en el manual de operaciones. Las reparaciones deben ser realizadas exclusivamente por personal cualificado.

1. Lea las instrucciones.
2. Conserve estas instrucciones.
3. Preste atención a todas las advertencias.
4. Siga todas las instrucciones.
5. No use este aparato cerca del agua.
6. Limpie este aparato con un paño seco.
7. No bloquee las aberturas de ventilación. Instale el equipo de acuerdo con las instrucciones del fabricante.
8. No instale este equipo cerca de fuentes de calor tales como radiadores, acumuladores de calor, estufas u otros aparatos (incluyendo amplificadores) que puedan producir calor.

9. No elimine o deshabilite nunca la conexión a tierra del aparato o del cable de alimentación de corriente. Un enchufe polarizado tiene dos polos, uno de los cuales tiene un contacto más ancho que el otro. Una clavija con puesta a tierra dispone de tres contactos: dos polos y la puesta a tierra. El contacto ancho y el tercer contacto, respectivamente, son los que garantizan una mayor seguridad. Si el enchufe suministrado con el equipo no concuerda con la toma de corriente, consulte con un electricista para cambiar la toma de corriente obsoleta.

10. Coloque el cable de suministro de energía de manera que no pueda ser pisado y que esté protegido de objetos afilados. Asegúrese de que el cable de suministro de energía esté protegido, especialmente en la zona de la clavija y en el punto donde sale del aparato.

11. Use únicamente los dispositivos o accesorios especificados por el fabricante.



12. Use únicamente la carretilla, plataforma, trípode, soporte o mesa especificados por el fabricante o suministrados junto con el equipo. Al transportar el equipo, tenga cuidado para evitar daños y caídas al tropezar con algún obstáculo.

13. Desenchufe el equipo durante tormentas o si no va a utilizarlo durante un periodo largo.

14. Confíe las reparaciones únicamente a servicios técnicos cualificados. La unidad requiere mantenimiento siempre que haya sufrido algún daño, si el cable de suministro de energía o el enchufe presentaran daños, se hubiera derramado un líquido o hubieran caído objetos dentro del equipo, si el aparato hubiera estado expuesto a la humedad o la lluvia, si ha dejado de funcionar de manera normal o si ha sufrido algún golpe o caída.

15. Al conectar la unidad a la toma de corriente eléctrica asegúrese de que la conexión disponga de una unión a tierra.

16. Si el enchufe o conector de red sirve como único medio de desconexión, éste debe ser accesible fácilmente.



17. Cómo debe deshacerse de este aparato: Este símbolo indica que este aparato no debe ser tratado como basura orgánica, según lo indicado en la Directiva WEEE (2012/19/EU) y a las normativas aplicables en su país.

En lugar de ello deberá llevarlo al punto limpio más cercano para el reciclaje de sus elementos eléctricos / electrónicos (EEE). Al hacer esto estará ayudando a prevenir las posibles consecuencias negativas para el medio ambiente y la salud que podrían ser provocadas por una gestión inadecuada de este tipo de aparatos. Además, el reciclaje de materiales ayudará a conservar los recursos naturales. Para más información acerca del reciclaje de este aparato, póngase en contacto con el Ayuntamiento de su ciudad o con el punto limpio local.

18. No instale esta unidad en un espacio muy reducido, tal como encastrada en una librería o similar.

19. No coloque objetos con llama, como una vela encendida, sobre este aparato.

20. Tenga presentes todas las advertencias relativas al reciclaje y correcta eliminación de las pilas. Las pilas deben ser siempre eliminadas en un punto limpio y nunca con el resto de la basura orgánica.

21. Use este aparato en rangos de temperatura moderados y/o tropicales.

NEGACIÓN LEGAL

MUSIC Group no admite ningún tipo de responsabilidad por cualquier daño o pérdida que pudiera sufrir cualquier persona por confiar total o parcialmente en la descripciones, fotografías o afirmaciones contenidas en este documento. Las especificaciones técnicas, imágenes y otras informaciones contenidas en este documento están sujetas a modificaciones sin previo aviso. Todas las marcas comerciales que aparecen aquí son propiedad de sus respectivos dueños. MIDAS, KLARK TEKNIK, LAB GRUPPEN, LAKE, TANNOY, TURBOSOUND, TC ELECTRONIC, TC HELICON, BEHRINGER, BUGERA y DDA son marcas comerciales o marcas registradas de MUSIC Group IP Ltd. © MUSIC Group IP Ltd. 2017 Reservados todos los derechos.

GARANTÍA LIMITADA

Si quiere conocer los detalles y condiciones aplicables de la garantía así como información adicional sobre la Garantía limitada de MUSIC Group, consulte online toda la información en la web music-group.com/warranty.

EN

ES

FR Consignes de sécurité

Les points repérés par ce symbole portent une tension électrique suffisante pour constituer un risque d'électrocution.

Utilisez uniquement des câbles d'enceintes professionnels de haute qualité avec fiches Jack mono 6,35 mm ou fiches à verrouillages déjà installées. Toute autre installation ou modification doit être effectuée uniquement par un personnel qualifié.



Ce symbole avertit de la présence d'une tension dangereuse et non isolée à l'intérieur de l'appareil - elle peut provoquer des chocs électriques.

**Attention**

Ce symbole signale les consignes d'utilisation et d'entre ! Tien importantes dans la documentation fournie. Lisez les consignes de sécurité du manuel d'utilisation de l'appareil.

**Attention**

Pour éviter tout risque de choc électrique, ne pas ouvrir le capot de l'appareil ni démonter le panneau arrière. L'intérieur de l'appareil ne possède aucun élément réparable par l'utilisateur. Laisser toute réparation à un professionnel qualifié.

**Attention**

Pour réduire les risques de feu et de choc électrique, n'exposez pas cet appareil à la pluie, à la moisissure, aux gouttes ou aux éclaboussures. Ne posez pas de récipient contenant un liquide sur l'appareil (un vase par exemple).

**Attention**

Ces consignes de sécurité et d'entretien sont destinées à un personnel qualifié. Pour éviter tout risque de choc électrique, n'effectuez aucune réparation sur l'appareil qui ne soit décrite par le manuel d'utilisation. Les éventuelles réparations doivent être effectuées uniquement par un technicien spécialisé.

1. Lisez ces consignes.
2. Conservez ces consignes.
3. Respectez tous les avertissements.
4. Respectez toutes les consignes d'utilisation.
5. N'utilisez jamais l'appareil à proximité d'un liquide.
6. Nettoyez l'appareil avec un chiffon sec.
7. Veillez à ne pas empêcher la bonne ventilation de l'appareil via ses ouïes de ventilation. Respectez les consignes du fabricant concernant l'installation de l'appareil.
8. Ne placez pas l'appareil à proximité d'une source de chaleur telle qu'un chauffage, une cuisinière ou tout appareil dégageant de la chaleur (y compris un ampli de puissance).

9. Ne supprimez jamais la sécurité des prises bipolaires ou des prises terre. Les prises bipolaires possèdent deux contacts de largeur différente. Le plus large est le contact de sécurité. Les prises terre possèdent deux contacts plus une mise à la terre servant de sécurité. Si la prise du bloc d'alimentation ou du cordon d'alimentation fourni ne correspond pas à celles de votre installation électrique, faites appel à un électricien pour effectuer le changement de prise.

10. Installez le cordon d'alimentation de telle façon que personne ne puisse marcher dessus et qu'il soit protégé d'arêtes coupantes. Assurez-vous que le cordon d'alimentation est suffisamment protégé, notamment au niveau de sa prise électrique et de l'endroit où il est relié à l'appareil; cela est également valable pour une éventuelle rallonge électrique.

11. Utilisez exclusivement des accessoires et des appareils supplémentaires recommandés par le fabricant.



12. Utilisez exclusivement des chariots, des diables, des présentoirs, des pieds et des surfaces de travail recommandés par le fabricant ou livrés avec le produit.

Déplacez précautionneusement tout chariot ou diable chargé pour éviter d'éventuelles blessures en cas de chute.

13. Débranchez l'appareil de la tension secteur en cas d'orage ou si l'appareil reste inutilisé pendant une longue période de temps.

14. Les travaux d'entretien de l'appareil doivent être effectués uniquement par du personnel qualifié. Aucun entretien n'est nécessaire sauf si l'appareil est endommagé de quelque façon que ce soit (dommages sur le cordon d'alimentation ou la prise par exemple), si un liquide ou un objet a pénétré à l'intérieur du châssis, si l'appareil a été exposé à la pluie ou à l'humidité, s'il ne fonctionne pas correctement ou à la suite d'une chute.

15. L'appareil doit être connecté à une prise secteur dotée d'une protection par mise à la terre.

16. La prise électrique ou la prise IEC de tout appareil dénué de bouton marche/arrêt doit rester accessible en permanence.

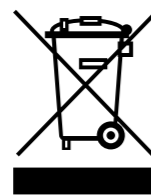

17. Mise au rebut appropriée de ce produit: Ce symbole indique qu'en accord avec la directive DEEE (2012/19/EU) et les lois en vigueur dans votre pays, ce produit ne doit pas être jeté avec les déchets ménagers. Ce produit doit être

déposé dans un point de collecte agréé pour le recyclage des déchets d'équipements électriques et électroniques (EEE). Une mauvaise manipulation de ce type de déchets pourrait avoir un impact négatif sur l'environnement et la santé à cause des substances potentiellement dangereuses généralement associées à ces équipements. En même temps, votre coopération dans la mise au rebut de ce produit contribuera à l'utilisation efficace des ressources naturelles. Pour plus d'informations sur l'endroit où vous pouvez déposer vos déchets

d'équipements pour le recyclage, veuillez contacter votre mairie ou votre centre local de collecte des déchets.

18. N'installez pas l'appareil dans un espace confiné tel qu'une bibliothèque ou meuble similaire.

19. Ne placez jamais d'objets enflammés, tels que des bougies allumées, sur l'appareil.

20. Gardez à l'esprit l'impact environnemental lorsque vous mettez des piles au rebus. Les piles usées doivent être déposées dans un point de collecte adapté.

21. Utilisez l'appareil dans un climat tropical et/ou modéré.

DÉNI LÉGAL

MUSIC Group ne peut être tenu pour responsable pour toute perte pouvant être subie par toute personne se fiant en partie ou en totalité à toute description, photographie ou affirmation contenue dans ce document. Les caractéristiques, l'apparence et d'autres informations peuvent faire l'objet de modifications sans notification. Toutes les marques appartiennent à leurs propriétaires respectifs. MIDAS, KLARK TEKNIK, LAB GRUPPEN, LAKE, TANNOY, TURBOSOUND, TC ELECTRONIC, TC HELICON, BEHRINGER, BUGERA et DDA sont des marques ou marques déposées de MUSIC Group IP Ltd. © MUSIC Group IP Ltd. 2017 Tous droits réservés.

GARANTIE LIMITÉE

Pour connaître les termes et conditions de garantie applicables, ainsi que les informations supplémentaires et détaillées sur la Garantie Limitée de MUSIC Group, consultez le site Internet music-group.com/warranty.

DE Wichtige Sicherheitshinweise**Vorsicht**

Die mit dem Symbol markierten Anschlüsse führen so viel Spannung, dass die Gefahr eines Stromschlags besteht.

Verwenden Sie nur hochwertige, professionelle Lautsprecherkabel mit vorinstallierten 6,35 mm MONO-Klinkensteckern oder Lautsprecherstecker mit Drehverriegelung. Alle anderen Installationen oder Modifikationen sollten nur von qualifiziertem Fachpersonal ausgeführt werden.

**Achtung**

Um eine Gefährdung durch Stromschlag auszuschließen, darf die Geräteabdeckung bzw. Geräterückwand nicht abgenommen werden. Im Innern des Geräts befinden sich keine vom Benutzer reparierbaren Teile. Reparaturarbeiten dürfen nur von qualifiziertem Personal ausgeführt werden.

**Achtung**

Um eine Gefährdung durch Feuer bzw. Stromschlag auszuschließen, darf dieses Gerät weder Regen oder Feuchtigkeit ausgesetzt werden noch sollten Spritzwasser oder tropfende Flüssigkeiten in das Gerät gelangen können. Stellen Sie keine mit Flüssigkeit gefüllten Gegenstände, wie z. B. Vasen, auf das Gerät.

**Achtung**

Die Service-Hinweise sind nur durch qualifiziertes Personal zu befolgen. Um eine Gefährdung durch Stromschlag zu vermeiden, führen Sie bitte keinerlei Reparaturen an dem Gerät durch, die nicht in der Bedienungsanleitung beschrieben sind. Reparaturen sind nur von qualifiziertem Fachpersonal durchzuführen.

1. Lesen Sie diese Hinweise.
2. Bewahren Sie diese Hinweise auf.
3. Beachten Sie alle Warnhinweise.
4. Befolgen Sie alle Bedienungshinweise.
5. Betreiben Sie das Gerät nicht in der Nähe von Wasser.
6. Reinigen Sie das Gerät mit einem trockenen Tuch.
7. Blockieren Sie nicht die Belüftungsschlitze. Beachten Sie beim Einbau des Gerätes die Herstellerhinweise.
8. Stellen Sie das Gerät nicht in der Nähe von Wärmequellen auf. Solche Wärmequellen sind z. B. Heizkörper, Herde oder andere Wärme erzeugende Geräte (auch Verstärker).
9. Entfernen Sie in keinem Fall die Sicherheitsvorrichtung von Zweipol- oder geerdeten Steckern. Ein Zweipolstecker hat zwei unterschiedlich breite Steckkontakte. Ein geerdeter Stecker hat zwei Steckkontakte und einen dritten Erdungskontakt. Der breitere Steckkontakt oder der zusätzliche

Erdungskontakt dient Ihrer Sicherheit. Falls das mitgelieferte Steckerformat nicht zu Ihrer Steckdose passt, wenden Sie sich bitte an einen Elektriker, damit die Steckdose entsprechend ausgetauscht wird.

10. Verlegen Sie das Netzkabel so, dass es vor Tritten und scharfen Kanten geschützt ist und nicht beschädigt werden kann. Achten Sie bitte insbesondere im Bereich der Stecker, Verlängerungskabel und an der Stelle, an der das Netzkabel das Gerät verlässt, auf ausreichenden Schutz.

11. Das Gerät muss jederzeit mit intaktem Schutzleiter an das Stromnetz angeschlossen sein.

12. Sollte der Hauptnetzstecker oder eine Gerätesteckdose die Funktionseinheit zum Abschalten sein, muss diese immer zugänglich sein.

13. Verwenden Sie nur Zusatzgeräte/Zubehörteile, die laut Hersteller geeignet sind.



14. Verwenden Sie nur Wagen, Standvorrichtungen, Stative, Halter oder Tische, die vom Hersteller benannt oder im Lieferumfang des Geräts enthalten sind. Falls Sie einen

Wagen benutzen, seien Sie vorsichtig beim Bewegen der Wagen-Gerätkombination, um Verletzungen durch Stolpern zu vermeiden.

15. Ziehen Sie den Netzstecker bei Gewitter oder wenn Sie das Gerät längere Zeit nicht benutzen.

16. Lassen Sie alle Wartungsarbeiten nur von qualifiziertem Service-Personal ausführen. Eine Wartung ist notwendig, wenn das Gerät in irgendeiner Weise beschädigt wurde (z. B. Beschädigung des Netzkabels oder Steckers), Gegenstände oder Flüssigkeit in das Geräteinnere gelangt sind, das Gerät Regen oder Feuchtigkeit ausgesetzt wurde, das Gerät nicht ordnungsgemäß funktioniert oder auf den Boden gefallen ist.



17. Korrekte Entsorgung dieses Produkts: Dieses Symbol weist darauf hin, das Produkt entsprechend der WEEE Richtlinie (2012/19/EU) und der jeweiligen nationalen Gesetze nicht zusammen mit Ihren

Haushaltsabfällen zu entsorgen. Dieses Produkt sollte bei einer autorisierten Sammelstelle für Recycling elektrischer und elektronischer Geräte (EEE) abgegeben werden. Wegen bedenkllicher Substanzen, die generell mit elektrischen und elektronischen Geräten in Verbindung stehen, könnte eine unsachgemäße Behandlung dieser Abfallart eine negative Auswirkung auf Umwelt und Gesundheit haben. Gleichzeitig gewährleistet Ihr Beitrag zur richtigen Entsorgung dieses Produkts die effektive Nutzung natürlicher Ressourcen. Für weitere Informationen zur Entsorgung Ihrer Geräte bei einer Recycling-Stelle nehmen Sie bitte Kontakt zum zuständigen städtischen Büro, Entsorgungsamt oder zu Ihrem Haushaltsabfallentsorger auf.

18. Installieren Sie das Gerät nicht in einer beengten Umgebung, zum Beispiel Bücherregal oder ähnliches.

19. Stellen Sie keine Gegenstände mit offenen Flammen, etwa brennende Kerzen, auf das Gerät.

20. Beachten Sie bei der Entsorgung von Batterien den Umweltschutz-Aspekt. Batterien müssen bei einer Batterie-Sammelstelle entsorgt werden.

21. Verwenden Sie das Gerät in tropischen und/oder gemäßigten Klimazonen.

HAFTUNGS-AUSSCHLUSS

MUSIC Group übernimmt keine Haftung für Verluste, die Personen entstanden sind, die sich ganz oder teilweise auf hier enthaltene Beschreibungen, Fotos oder Aussagen verlassen haben. Technische Daten, Erscheinungsbild und andere Informationen können ohne vorherige Ankündigung geändert werden. Alle Warenzeichen sind Eigentum der jeweiligen Inhaber. MIDAS, KLARK TEKNIK, LAB GRUPPEN, LAKE, TANNOY, TURBOSOUND, TC ELECTRONIC, TC HELICON, BEHRINGER, BUGERA und DDA sind Warenzeichen oder eingetragene Warenzeichen der MUSIC Group IP Ltd. © MUSIC Group IP Ltd. 2017 Alle Rechte vorbehalten.

BESCHRÄNKTE GARANTIE

Die geltenden Garantiebedingungen und zusätzliche Informationen bezüglich der von MUSIC Group gewährten beschränkten Garantie finden Sie online unter music-group.com/warranty.

PT Instruções de Segurança Importantes



Aviso!

Terminais marcados com o símbolo carregam corrente elétrica de magnitude suficiente para constituir um risco de choque elétrico. Use apenas cabos de alto-falantes de alta qualidade com plugues TS de ¼" ou plugues com trava de torção pré-instalados. Todas as outras instalações e modificações devem ser efetuadas por pessoas qualificadas.



Este símbolo, onde quer que o encontre, alerta-o para a leitura das instruções de manuseamento que acompanham o equipamento. Por favor leia o manual de instruções.



Atenção

De forma a diminuir o risco de choque elétrico, não remover a cobertura (ou a secção de trás). Não existem peças substituíveis por parte do utilizador no seu interior. Para esse efeito recorrer a um técnico qualificado.



Atenção

Para reduzir o risco de incêndios ou choques elétricos o aparelho não deve ser exposto à chuva nem à humidade. Além disso, não deve ser sujeito a salpicos, nem devem ser colocados em cima do aparelho objectos contendo líquidos, tais como jarras.



Atenção

Estas instruções de operação devem ser utilizadas, em exclusivo, por técnicos de assistência qualificados. Para evitar choques elétricos não proceda a reparações ou intervenções, que não as indicadas nas instruções de operação, salvo se possuir as qualificações necessárias. Para evitar choques elétricos não proceda a reparações ou intervenções, que não as indicadas nas instruções de operação. Só o deverá fazer se possuir as qualificações necessárias.

1. Leia estas instruções.
2. Guarde estas instruções.
3. Preste atenção a todos os avisos.
4. Siga todas as instruções.
5. Não utilize este dispositivo perto de água.
6. Limpe apenas com um pano seco.
7. Não obstrua as entradas de ventilação. Instale de acordo com as instruções do fabricante.
8. Não instale perto de quaisquer fontes de calor tais como radiadores, bocas de ar quente, fogões de sala ou outros aparelhos (incluindo amplificadores) que produzam calor.
9. Não anule o objectivo de segurança das fichas polarizadas ou do tipo de ligação à terra. Uma ficha polarizada dispõe de duas palhetas sendo uma mais larga do que a outra. Uma ficha do tipo ligação à terra dispõe

de duas palhetas e um terceiro dente de ligação à terra. A palheta larga ou o terceiro dente são fornecidos para sua segurança. Se a ficha fornecida não encaixar na sua tomada, consulte um electricista para a substituição da tomada obsoleta.

10. Proteja o cabo de alimentação de pisadelas ou apertos, especialmente nas fichas, extensões, e no local de saída da unidade. Certifique-se de que o cabo eléctrico está protegido. Verifique particularmente nas fichas, nos receptáculos e no ponto em que o cabo sai do aparelho.

11. O aparelho tem de estar sempre conectado à rede eléctrica com o condutor de protecção intacto.

12. Se utilizar uma ficha de rede principal ou uma tomada de aparelhos para desligar a unidade de funcionamento, esta deve estar sempre acessível.

13. Utilize apenas ligações/acessórios especificados pelo fabricante.



14. Utilize apenas com o carrinho, estrutura, tripé, suporte, ou mesa especificados pelo fabricante ou vendidos com o dispositivo. Quando utilizar um carrinho, tenha cuidado ao

mover o conjunto carrinho/dispositivo para evitar danos provocados pela terpidação.

15. Desligue este dispositivo durante as trovoadas ou quando não for utilizado durante longos períodos de tempo.

16. Qualquer tipo de reparação deve ser sempre efectuado por pessoal qualificado. É necessária uma reparação sempre que a unidade tiver sido de alguma forma danificada, como por exemplo: no caso do cabo de alimentação ou ficha se encontrarem danificados; na eventualidade de líquido ter sido derramado ou objectos terem caído para dentro do dispositivo; no caso da unidade ter estado exposta à chuva ou à humidade; se esta não funcionar normalmente, ou se tiver caído.



17. Correcta eliminação deste produto: este símbolo indica que o produto não deve ser eliminado juntamente com os resíduos domésticos, segundo a Directiva REEE (2012/19/EU) e a legislação nacional. Este produto deverá

ser levado para um centro de recolha licenciado para a reciclagem de resíduos de equipamentos eléctricos e electrónicos (EEE). O tratamento incorrecto deste tipo de resíduos pode ter um eventual impacto negativo no ambiente e na saúde humana devido a substâncias potencialmente perigosas que estão geralmente associadas aos EEE. Ao mesmo tempo, a sua colaboração para a eliminação correcta deste produto irá contribuir para a utilização eficiente dos recursos naturais. Para mais informação acerca dos locais onde poderá deixar o seu equipamento usado para reciclagem, é favor contactar os serviços municipais locais, a entidade de gestão de resíduos ou os serviços de recolha de resíduos domésticos.

18. Não instale em lugares confinados, tais como estantes ou unidades similares.

19. Não coloque fontes de chama, tais como velas acesas, sobre o aparelho.

20. Favor, obedecer os aspectos ambientais de descarte de bateria. Baterias devem ser descartadas em um ponto de coletas de baterias.

21. Use este aparelho em climas tropicais e/ou moderados.

LEGAL RENUNCIANTE

O MUSIC Group não se responsabiliza por perda alguma que possa ser sofrida por qualquer pessoa que dependa, seja de maneira completa ou parcial, de qualquer descrição, fotografia, ou declaração aqui contidas. Dados técnicos, aparências e outras informações estão sujeitas a modificações sem aviso prévio. Todas as marcas são propriedade de seus respectivos donos. MIDAS, KLARK TEKNIK, LAB GRUPPEN, LAKE, TANNOY, TURBOSOUND, TC ELECTRONIC, TC HELICON, BEHRINGER, BUGERA e DDA são marcas ou marcas registradas do MUSIC Group IP Ltd. © MUSIC Group IP Ltd. 2017 Todos direitos reservados.

GARANTIA LIMITADA

Para obter os termos de garantia aplicáveis e condições e informações adicionais a respeito da garantia limitada do MUSIC Group, favor verificar detalhes na íntegra através do website music-group.com/warranty.

DIGITAL PRO MIXER DDM4000 Controls

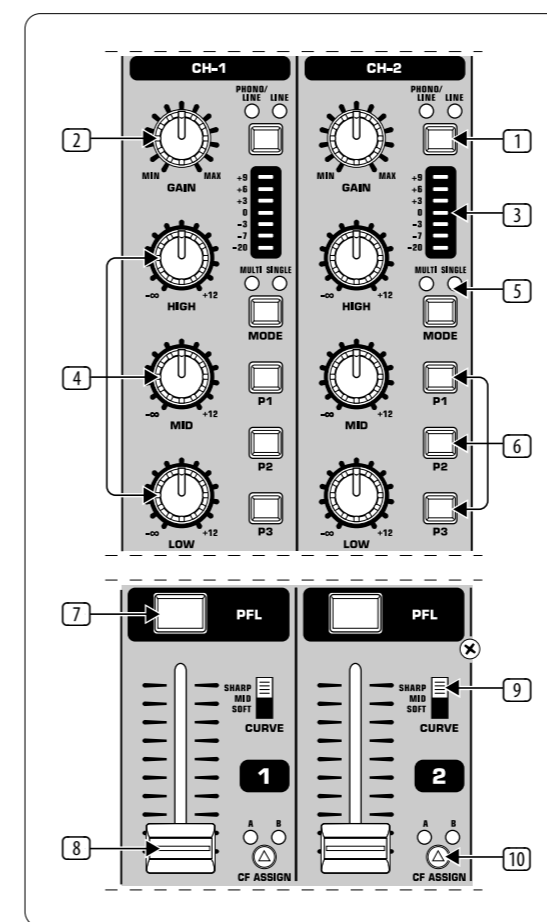
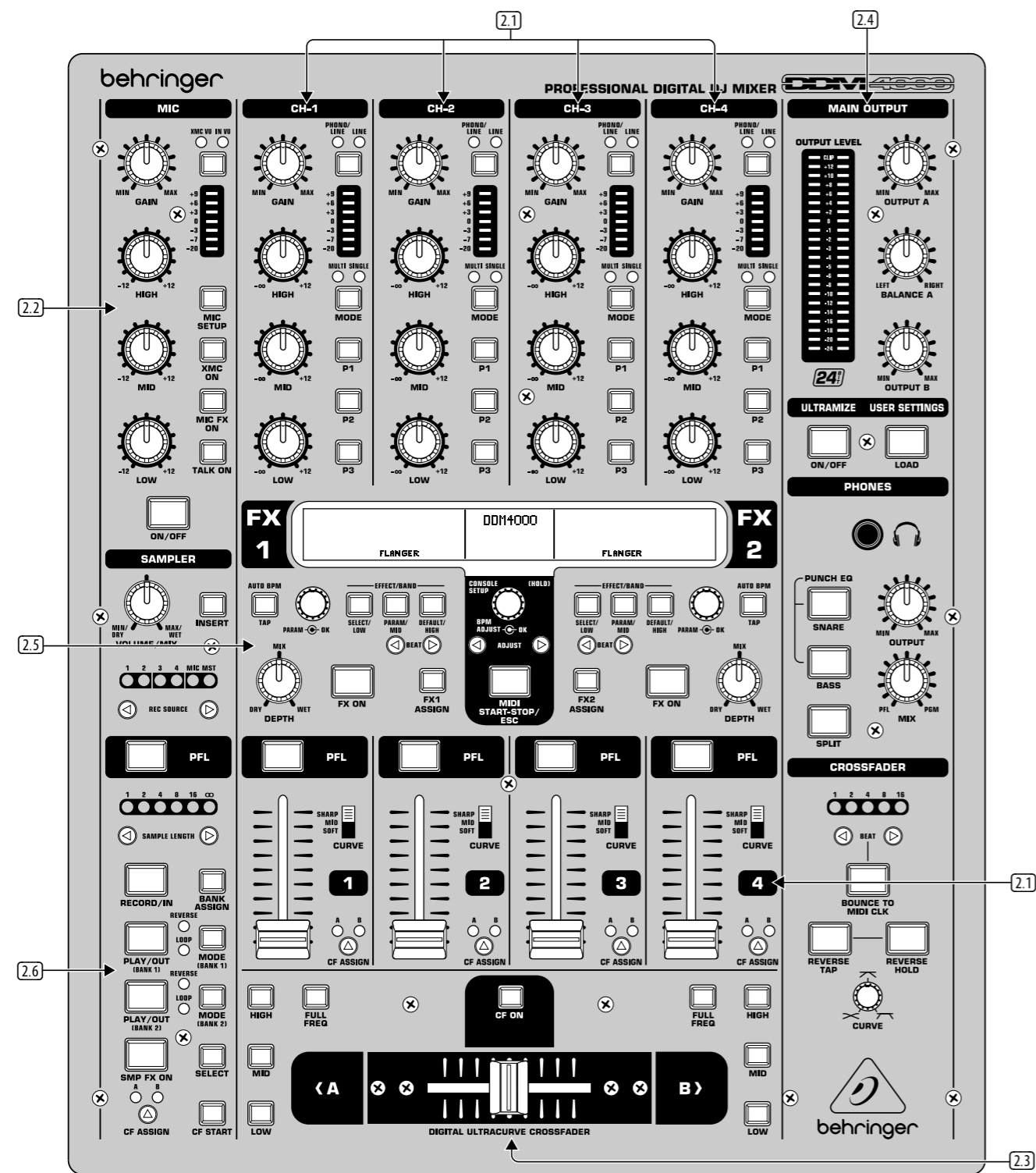

2.1 Stereo channels 1 – 4

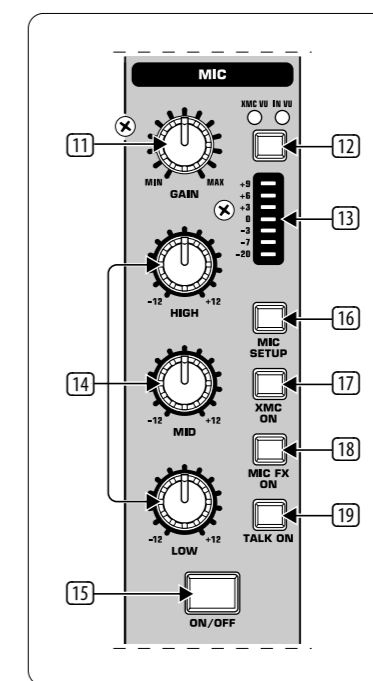

2.2 Microphone channel

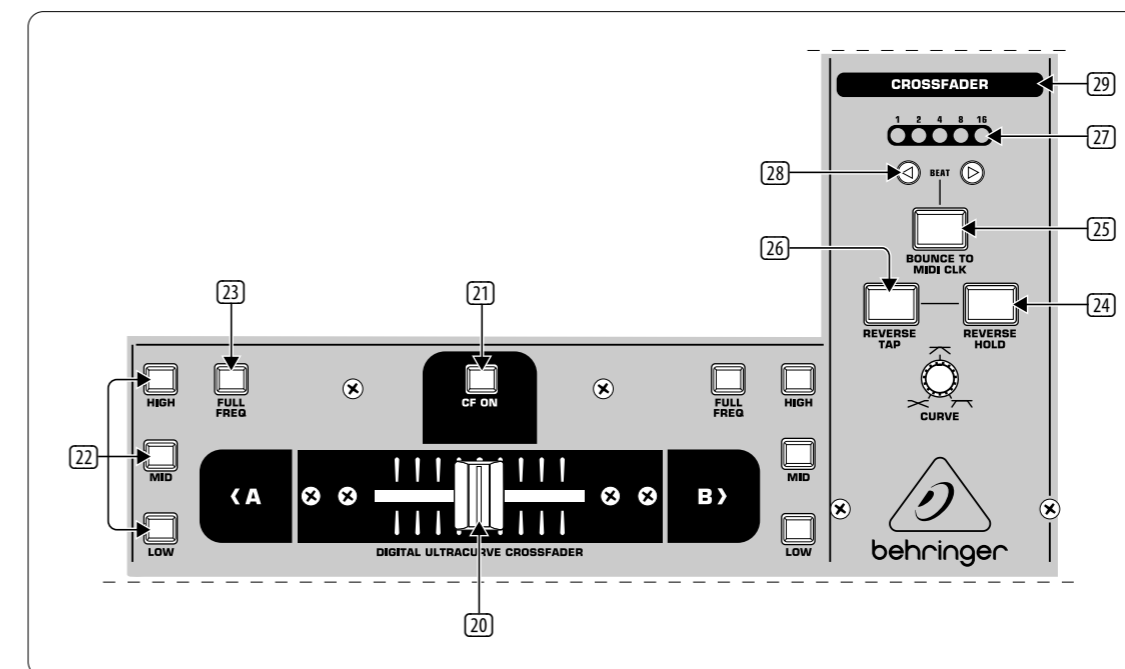

2.3 Crossfader section

DIGITAL PRO MIXER DDM4000 Controls

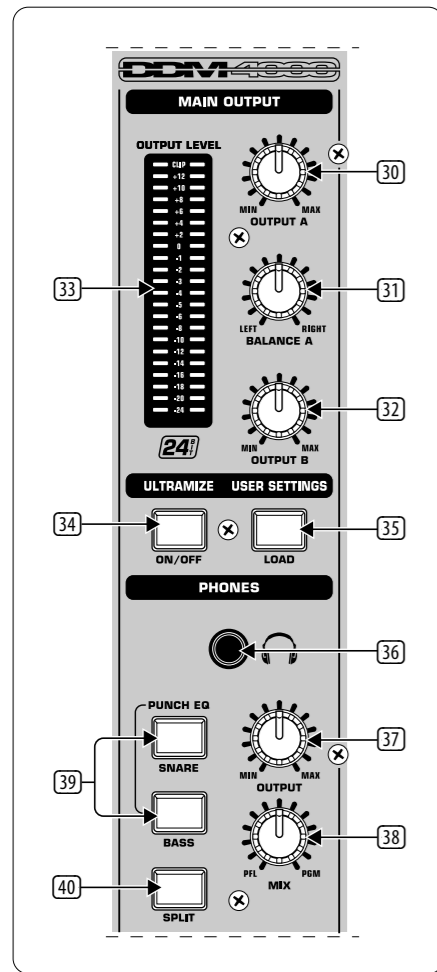

24 Main and phones section

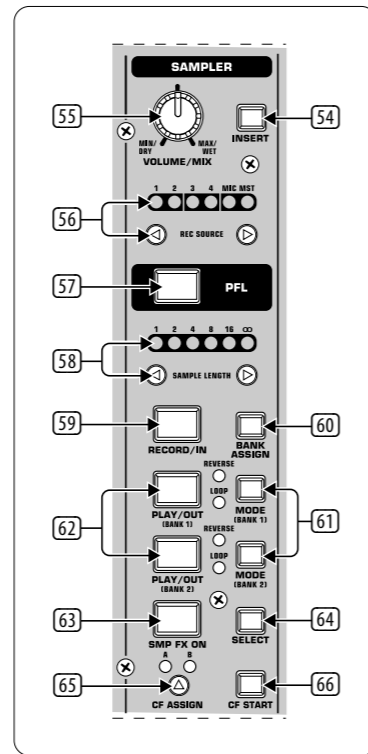

25 Sampler

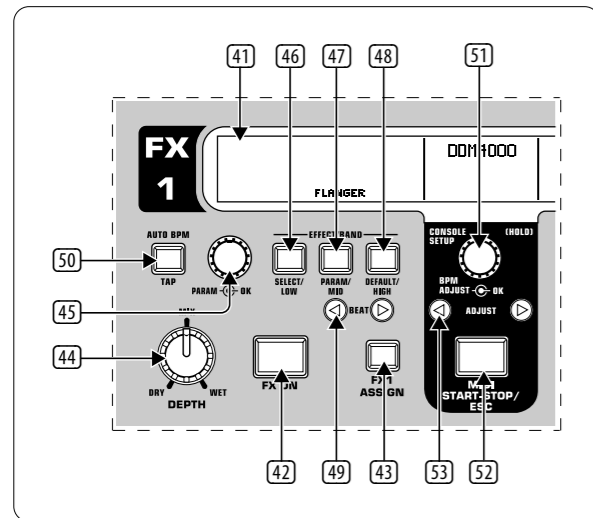

23 BPM and effects section

DIGITAL PRO MIXER DDM4000 Controls

EN Controls

- 1 The input select switch lets you switch between two signal sources. Select Line to hear the signal of the Line input 67. Select Phono/Line to listen to the incoming source signal at the Phono/Line 68 input.
- 2 The **GAIN** knob adjusts the level of the input signal. The actual level is displayed on the level meter 3.
- 3 The 7-segment LED meter indicates the level of the input signal.
- 4 Each input channel features a 3-band equalizer (**HIGH, MID and LOW**) with kill feature, giving you up to 12 dB of boost and a maximum cut of $-\infty$ dB (kill). The kill feature lets you mute the given frequency range. When each EQ knob is turned fully left, the signal is effectively muted. All EQ parameters can be adjusted in **Channel Setup**.
- 5 The **MODE** push button changes the functionality of the preset push button 6 from Multi to Single.
- 6 The preset push buttons **P1, P2 and P3** allow you to store and activate equalizer presets. When activated in Single Mode, these push buttons provide a maximum cut of $-\infty$ dB (kill function).
- 7 Press the **PFL** push button to listen in on the channel's signal using headphones.
- 8 The fader controls the channel volume.
- 9 The **CURVE** switch adjusts the response of the fader. In **SOFT** Mode, the fader responds slower to steady fader movement in the upper range and quicker in the lower range. In **SHARP** Mode, the fader adjusts the volume quicker in the upper third and slower in the lower range. In **MID** Mode, the fader responds in a linear fashion. Since a difference in volume levels is heard when switching between modes, don't use this switch while playing music!
- 10 The **CF ASSIGN** push button lets you determine on which side of the crossfader 20 (A or B the signal is to be heard).
- 11 The **GAIN** knob adjusts the level of the microphone signal at the MIC 1 input.
- 12 This switch determines which signal is to be displayed on the level meter 13. **IN VU** shows the unprocessed input level which helps you to adjust the microphone signal correctly. **XMC VU** shows the level after it has passed the Ultramic processor.
- 13 The 7-segment LED meter indicates the level of the microphone channel.
- 14 The microphone channel strip features a 3-band equalizer (**HIGH, MID and LOW**). The range is ± 12 dB.
- 15 The **ON/OFF** push button turns the microphone channel on and off.
- 16 The **MIC SETUP** push button opens the Mic Setup menu on the display. This allows you to adjust the settings of the equalizer, the Ultramic processor and the MIC FX (effects processor).
- 17 The **XMC ON** push button activates the ULTRAMIC processor, which includes a 2-band compressor and expander. Ultramic settings can be adjusted in **Mic Setup**.
- 18 The **MIC FX ON** push button activates the microphone effects processor. Select the effect in **Mic Setup**.
- 19 The **TALK ON** push button activates the Talkover function. This attenuates the volume level of the music as soon as you speak into the microphone. This is a very useful function to make yourself heard over the music being played. You can adjust all the relevant settings in **Talk Setup**.
- 20 The replaceable crossfader is used to fade between the signals that are assigned to its two sides A and B. You can assign the stereo channels and sampler using the CF Assign push buttons 10 and 65.
- 21 The **CF ON** push button activates the crossfader. When the push button is not pressed, the signals of the individual channels are routed straight to the Main outputs.
- 22 There are 3 Kill push buttons (**HIGH, MID and LOW**) on each side of the crossfader which let you mute the given frequency range. In Crossfader Setup, it is possible to activate a special X-OVER mode that enhances the crossfader's functionality in combination with the Kill push buttons.

- 23 Press the **FULL FREQ** push button to remove any frequency cuts of the KILL EQ 22.
- 24 The **CURVE** knob lets you seamlessly adjust the response of the crossfader.
The **REVERSE** function allows you to reverse the configuration of the crossfader. This way you can toggle between Channel A and B at the flick of a switch.
25 **REVERSE HOLD** activates a permanent Reverse function. The crossfader fades between sides A and B in the reverse direction. This means that A is now on the right and B on the left side.
- 26 **REVERSE TAP** activates a momentary Reverse function. This means that A and B are interchanged as long as the TAP push button is held down.
- 27 Press the **BOUNCE TO MIDI CLK** push button to activate the bouncing. Once the push button is pressed, the signal repeatedly jumps from A to B and back again corresponding to the interval pre-selected by using the BEAT push buttons 28.
- 28 The **BEAT** push buttons let you determine the Bounce rate, which can range between one and 16 beats.
- 29 These **LEDs** indicate the number of beats you have chosen.
- 30 The **OUTPUT A** knob controls the volume of output A (23).
- 31 The **BALANCE** knob adjusts the stereo panning of output A.
- 32 The **OUTPUT B** knob controls the volume of output B (24).
- 33 The high-resolution, 22-segment **OUTPUT LEVEL** meter indicates the level of the output signal on OUTPUT A.
- 34 **ULTRAMIZE ON/OFF** push button: The Ultramizer is an effect that enhances the loudness and assertiveness by dynamic compression. In Ultramizer Setup, you can configure the Ultramizer.
- 35 The **LOAD** push button lets you load the user settings of the entire mixer. The settings that are active when the device is turned off are loaded when the device is switched back on again.
- 36 Connect the headphones to the **PHONES** jack (¼" TRS connector).
- 37 The **OUTPUT** knob controls the volume of the head-phones.
- 38 The **MIX** knob adjusts the balance between PFL signal and PGM signal (PFL = Pre Fader Listening, fader independent pre-listening of individual channels; PGM = Program, Master signal). When the knob is turned completely to the left, you only hear the PFL signal, whereas when turned completely to the right the Master signal is heard. Between these two positions, you can adjust the mix of both signals.
- 39 The **PUNCH EQ** function helps synchronize two tracks. You can orient yourself to the snare or the bass drum or both. Press the SNARE or BASS push button to emphasize the selected sound in the headphones.
- 40 When the SPLIT push button is pressed, the PFL signal is heard in the left headphone and the PGM signal is only heard in the right headphone.
- 41 The graphic display shows **BPM** values, effect names and effect parameters as well as channel assignments. It also leads you through Console Setup.
- 42 The **FX ON** push button activates the effects unit.
- 43 Press the **FX ASSIGN** push button to assign an effects unit to a signal source (push button flashes). The possible input sources are listed on the display. Select the preferred source by turning and pressing the PARAMETER knob 45.
- 44 The **DEPTH** knob adjusts the effect intensity (depth). For some effects, it also lets you adjust the mix between the original signal (dry) and the effect signal (wet).
- 45 Press the **PARAM** (eter) knob to select the effect parameters. By turning the knob, you can change the parameter shown on the display.
- 46 Press **SELECT/LOW** to access the effects list (on the display). Turn and press the knob 45 to load a preset.
- 47 Press the **PARAM/MID** push button to access the effect parameters. Turn the knob 45 to change the parameter value.
- 48 Press **DEFAULT/HIGH** to restore a preset.
- 49 Depending on the selected effect, the **BEAT** push buttons can adjust time-related parameters. However, the values entered are not in milliseconds or similar units, but in beats.
- 50 To enter the tempo manually, tap this push button (at least 2x) in the rhythm of the music (TAP). By keeping the **AUTO BPM/TAP** push button pressed a little longer (> 1 s), the automatic tempo input (AUTO BPM) is reactivated.
- 51 Turn the **CONSOLE SETUP** knob to adjust the tempo of the MIDI Clock (press and turn simultaneously = coarse adjustment). A short press on the knob confirms the entry made. A long press on the knob lets you access Console Setup.
- 52 The **MIDI START/STOP/ESC** turns on the MIDI Clock.
- 53 The **ADJUST** push buttons let you transfer the tempo of the BPM counter to the MIDI Clock.
- 54 Press the **INSERT** push button to add the sampler signal to the channel (Insert Mode). If the push button is not activated, the sampler is mixed to the selected channel (Mix Mode). In both cases, playback is initiated with the REC SOURCE push buttons. When the sampler is routed to the crossfader, the LED of the INSERT push button goes out.
- 55 The **VOLUME/MIX** knob controls the volume of the sampler (in Mix Mode) as well as the volume balance between input signal and Sampler (in Insert Mode).
- 56 The **REC SOURCE** push buttons let you select the channel for recording and playing back samples.
- 57 Press the **PFL** push button to listen in on the sampler signal with the headphones.
- 58 **SAMPLE LENGTH** adjusts the recording time (1–16 beats or endless recording ∞).
- 59 **RECORD/IN** lets you record to the Sampler. Select a bank beforehand. By pressing the push button a second time, the recording is stopped (only in ∞ Mode).

DIGITAL PRO MIXER DDM4000 Controls

EN Controls

- 60** **BANK ASSIGN** is used to select a bank in which the recorded material is stored. The selected bank is indicated by the relevant **MODE** push button **61** which signalizes the readiness to record.
- 61** The **MODE** push buttons (Bank 1 and Bank 2) are used to select the sampler's types of playback (Reverse and Loop). A short tap activates or deactivates the Reverse function; pressing the push button a little longer activates or deactivates the Loop function.
- 62** Press the **PLAY/OUT** push button to start the playback of the recorded sample. When the Loop function is deactivated, the sample is only played back as long as the **PLAY** push button is pressed.
- 63** Press **SMP FX ON** push button to activate the Brake effect.
- 64** Press the **SELECT** push button to determine the length of the brake (1, 4 or 8 Beat Brake, which is shown in the center of the display).
- 65** The **CF ASSIGN** push button lets you determine on which side of the crossfader the sampler signal is to be routed to.
- 66** You can even trigger the sampler with the crossfader when the sampler is assigned to it. To order to do so, simply press the **CF START** push button. But beforehand, use **BANK ASSIGN** to select the bank that should be played back when using the fader.
- 67** The **LINE** inputs are used to connect the Line signals (for example, CD players, soundcards and drum machines).
- 68** The **PHONO** inputs let you connect turntables.
- 69** Use the **PHONO/LINE** switches to set the **PHONO** inputs to Line level in order for you to be able to connect a CD player to the **PHONO** inputs.
- 70** The **GND** connectors are used to ground the turntables.
- 71** The balanced XLR connectors provide a connection for dynamic microphones.
- 72** This is the **LEVEL** control for the MIC 2 input.
- 73** These are the **OUT A** outputs (XLR) allowing you to connect to an amplifier. Use the **OUTPUT A** control **30** to adjust the volume level. Additionally, the **SUBWOOFER** output lets you hook up a subwoofer. A crossover is integrated into the DDM4000. The crossover frequency is adjusted in Output Setup.
- 74** The **MAIN OUT** connector panel consists of **OUT A**, **OUT B** and **TAPE** outputs.
- 75** **DIGITAL OUT** is the digital output of the DDM4000. This is where you find the **TAPE** signal in CD quality (16 bit/44.1 kHz).
- 76** These are the **MIDI IN**, **MIDI OUT** and **MIDI THRU** connectors that allow you to connect external MIDI equipment and synchronize with their MIDI Clock.
- 77** Power is supplied via an IEC connector. The matching cable is provided with the unit.
- 78** **FUSE RETAINER/VOLTAGE SELECTOR**.
- 79** Use the **POWER** switch to turn on the DDM4000. Before connecting the unit to the power mains, ensure that the **POWER** switch is in **OFF** position. When the unit is in operation, ensure that the mains plug is accessible.

Check Out behringer.com for Full Manual

ES Controles

- 1** El selector de entrada te permite conmutar entre distintas fuentes de señal. Si has seleccionado "Line", la señal escuchada proviene de la entrada de línea **67**. Al seleccionar Phono/Line la señal proviene de la entrada de tocadiscos/línea **68**.
- 2** El control **GAIN** te permite regular el nivel de la señal de entrada. El nivel actual se indica en el medidor de nivel **3**.
- 3** Este medidor de 7 diodos emisores de luz (LED) indica el nivel de señal.
- 4** Cada canal cuenta con un ecualizador de 3 bandas (**HIGH**, **MID** y **LOW**) de tipo "kill". Aumento de ganancia máxima: 12 dB; atenuación máxima: -∞ dB ("kill"). La característica "kill" del ecualizador te permite suprimir un rango de frecuencias específico. Si todos los controles del ecualizador están hasta el tope izquierdo, no se escucha ninguna señal. En el menú de configuración de canal puedes modificar todos los ajustes del ecualizador.
- 5** Con el botón **MODE** puedes conmutar la función de los botones de preset **6** entre "Multi" y "Single" (ver capítulo 3.2.1).
- 6** Los botones de preset **P1**, **P2**, **P3** sirven para almacenar y cargar los presets del ecualizador. Por defecto, estos botones tienen asignada la función "kill", es decir, atenuación máxima en modo "Single".
- 7** Pulsa el botón **PFL** para preescuchar la señal de este canal a través de tus auriculares.
- 8** Con este fader regulas el nivel de la señal del canal.
- 9** Con el botón **CURVE** puedes cambiar el modo de regulación del fader: en el modo **SOFT**, el fader regula el nivel suavemente en la parte superior y –al mover el fader exactamente igual– más violentamente en la parte inferior; en el modo **SHARP**, el fader regula el nivel violentamente en el primer tercio superior y suavemente en los otros 2 tercios; en el modo **MID**, el fader regula el nivel por igual sin importar su posición (regulación lineal). Obviamente, al conmutar entre modos pueden suceder cambios de nivel, por lo que no es recomendable conmutar mientras se está reproduciendo música.
- 10** Con el botón **CF ASSIGN** determinas a qué sección (A o B) del crossfader **20** se asigna la señal.
- 11** El control **GAIN** te permite regular el nivel de la señal de micrófono presente en la entrada MIC 1.
- 12** Con este botón puedes determinar qué señal se indica en el medidor de nivel **33**. **IN VU** indica el nivel real de la señal de entrada, lo cual es muy útil para regular la señal de micrófono. **XMC VU** indica el nivel de la señal una vez que ésta ha pasado por el procesador **ULTRAMIC**.
- 13** Este medidor de 7 diodos emisores de luz (LED) indica el nivel de señal del canal de micrófono.
- 14** El canal de micrófono cuenta con un ecualizador de 3 bandas (**HIGH**, **MID** y **LOW**). El rango de regulación es de ±12 dB. En el menú de configuración de micrófono puedes modificar todos los ajustes del ecualizador.
- 15** Con el botón **ON/OFF** activas o desactivas el canal de micrófono.
- 16** Al pulsar una vez el botón **MIC SETUP** la pantalla muestra el menú de configuración de micrófono. En este menú puedes ajustar el ecualizador y los procesadores **Ultramic** y **MIC FX**.
- 17** El botón **XMC ON** activa el procesador **Ultramic**, el cual dispone de un compresor de 2 bandas con expansor inclusivo. Los ajustes del procesador **Ultramic** se realizan en el menú de configuración de micrófono.
- 18** El botón **MIC FX ON** activa el procesador de efectos para la señal de micrófono. La selección del tipo de efecto se realiza a través del menú de configuración de micrófono.
- 19** Con el botón **TALK ON** activas la función "talkover". Esta función atenúa la música cuando hablas a través del micrófono, lo cual es muy práctico para que tu voz no se pierda entre la música. En el menú de configuración de "talkover" puedes realizar los ajustes correspondientes.
- 20** El crossfader recambiable sirve para "fundir" entre sí las señales asignadas a las secciones A y B del crossfader. La asignación de los canales estéreo y del sampler se realiza a través de los botones **CF Assign** **10** y **65**.
- 21** Con el botón **CF ON** activas el crossfader. Si no está pulsado este botón, las señales de los canales individuales están asignadas a las salidas principales.
- 22** En ambas secciones del crossfader hay 3 botones "kill" (**HIGH**, **MID** y **LOW**) que permiten atenuar o eliminar un rango de frecuencias determinado. En el menú de configuración de crossfader puedes activar el modo especial **X-OVER** que expande considerablemente las funciones del crossfader en conjunto con los botones "kill".

DIGITAL PRO MIXER DDM4000 Controles

ES Controles

- [23] Al pulsar una vez el botón **FULL FREQ** se cancelan las atenuaciones del ecualizador "KILL" [22].
- [24] Con el control **CURVE** puedes modificar modo de operación del crossfader.
Con la función **REVERSE** puedes invertir el sentido del crossfader, lo que te permite conmutar rápidamente entre los canales A y B.
- [25] **REVERSE HOLD** invierte el sentido del crossfader (función "Reverse") de manera permanente. El crossfader regula las secciones A y B de manera inversa, es decir, A queda a la derecha y B a la izquierda.
- [26] **REVERSE TAP** activa la función "Reverse" momentáneamente, es decir, A y B permanecen invertidos solo mientras mantengas pulsado el botón TAP.
- [27] Al pulsar el botón **BOUNCE TO MIDI CLK** activas la función "Bouncing". Mientras mantengas pulsado este botón, la señal conmuta continuamente entre A y B al tempo determinado mediante los botones BEAT [28].
- [28] Con los botones **BEAT** determinas la velocidad o frecuencia de "rebote". Esta puede variar entre 1 y 16 beats.
- [29] Estos **LED** indican el número de beats seleccionados.
- [30] Con el control **OUTPUT A** determinas el nivel de la salida A [73].
- [31] La salida A dispone del control **BALANCE** para determinar la posición de la señal en el campo sonoro estéreo.
- [32] Con el control **OUTPUT B** determinas el nivel de la salida B [74].
- [33] El medidor de nivel de 22 LED de alta resolución **OUTPUT LEVEL** indica el nivel de la señal de la salida A (OUTPUT A).
- [34] Botón **ULTRAMIZE ON/OFF**: el Ultramizer es un procesador de compresión dinámica que permite aumentar el volumen de una señal y hacer que ésta sobresalga. En el menú de configuración Ultramizer puedes hacer ajustes al procesador Ultramizer.
- [35] Con el botón **LOAD** puedes cargar los ajustes de usuario ("User Setting") para todo el mezclador. Al encender el mezclador se cargan automáticamente los ajustes que estaban activos al apagarlo.
- [36] Conecta tus auriculares en la salida **PHONES** (jack estéreo de 6,3 mm).
- [37] El control **OUTPUT** regula el nivel de volumen de los auriculares.
- [38] Con el control **MIX** regulas el balance entre las señales PFL y PGM (PFL = Pre Fader listening, monitorización independiente de la posición del fader de canal; PGM = programa, señal principal). Al girar hasta el tope izquierdo escuchas exclusivamente la señal PFL y al girar hasta el tope derecho la señal principal. En posiciones intermedias tendrás una mezcla de ambas señales.
- [39] El ecualizador **PUNCH EQ** sirve de ayuda para sincronizar 2 pistas. Te puedes orientar con la caja (tarola o redoblante) y/o el bombo. Pulsa los botones SNARE (caja) o BASS (bombo) para aumentar la señal correspondiente en los auriculares.
- [40] Si está pulsado el botón **SPLIT** la señal PFL solo se escucha en el auricular izquierdo y la señal principal (PGM) en el derecho.
- [41] La pantalla indica el valor del contador BPM, los nombres y parámetros de efectos y las asignaciones de canal. Y también te permite acceder a los menús de configuración.
- [42] Con el botón **FX ON** activas el procesador de efectos.
- [43] Pulsa el botón **FX ASSIGN** para asignarle una señal al procesador de efectos (el botón parpadea). Las fuentes de señal disponibles se indican en pantalla. Gira y pulsa el control **PARAMETER** [45] para seleccionar la fuente deseada.
- [44] Con el control **DEPTH** determinas la intensidad o profundidad del efecto. Para algunos efectos puedes incluso regular la relación entre la señal original sin efecto ("dry") y la señal con efecto ("wet").
- [45] Para seleccionar los parámetros de efecto debes pulsar el control **PARAM**. Al girar el control modificas el parámetro indicado en pantalla.
- [46] Al pulsar una vez **SELECT/LOW** puedes seleccionar un efecto (que se indica en pantalla). Gira y pulsa el control [45] para cargar un preset.
- [47] Al pulsar una vez el botón **PARAM/MID** puedes acceder a los parámetros de efecto. Gira el control [45] para modificar el valor del parámetro.

- [48] Pulsa **DEFAULT/HIGH** para restablecer un preset.
- [49] Dependiendo del efecto seleccionado, puedes ajustar el parámetro de tiempo con los botones **BEAT**. Sin embargo, el valor no se indica en milisegundos, sino en beats.
- [50] Para ajustar el tiempo manualmente, pulsa estos botones al menos 2 veces al ritmo de la música (función TAP). Al mantener pulsado (> 1 s) el botón **AUTO BPM/TAP** activas el cálculo automático de tempo (AUTO BPM).
- [51] Gira el control **CONSOLE SETUP** para cambiar el tempo del reloj MIDI (si presionas y giras el control los cambios son menos finos). Al presionar brevemente el control confirmas el cambio. Al mantener pulsado este botón accedes a la configuración de consola.
- [52] Con el botón **MIDI START/STOP/ESC** enciendes el reloj MIDI.
- [53] Mediante el botón **ADJUST** puedes transferir el tempo del contador BPM al reloj MIDI.
- [54] Pulsa el botón **INSERT** para insertar la señal del sampler en un canal (modo "Insert"). Si no está pulsado este botón, la señal del sampler se mezcla con la señal del canal (modo "Mix"). En ambos casos debes utilizar los botones **REC SOURCE** para reproducir la señal. Si asignas el sampler al crossfader se apaga el LED del botón INSERT.
- [55] En el modo de mezcla ("Mix Mode"), el control **VOLUME/MIX** regula el nivel del sampler, mientras que en el modo de inserción ("Insert Mode") regula la relación entre las señales de entrada y del sampler.
- [56] Con los botones **REC SOURCE** seleccionas el canal para la grabación y reproducción de samples.
- [57] Pulsa el botón **PFL** para preescuchar la señal del sampler a través de tus auriculares.
- [58] **SAMPLE LENGTH** te permite determinar el tiempo de grabación (1 a 16 beats, o grabación infinita ∞).
- [59] Con **RECORD/IN** comienzas la grabación del sampler. Selecciona primero un banco de memoria. Al pulsar por segunda vez detienes la grabación (solo en el modo ∞).
- [60] Con **BANK ASSIGN** seleccionas el banco de memoria donde se almacenará la grabación. El botón del modo correspondiente (MODE [61]) se ilumina indicando el banco seleccionado y que está listo para grabar.
- [61] Con los botones (Bank 1 y Bank 2) seleccionas el tipo de reproducción del sampler ("Reverse" = inversa; "Loop" = bucle). Para activar o desactivar la función de reproducción inversa debes pulsar brevemente el botón; y para activar o desactivar la función de bucle debes mantener pulsado el botón unos momentos.
- [62] Botón **PLAY/OUT**: comienza la reproducción del sample grabado. Si está desactivada la función de bucle, el sample se reproducirá exclusivamente mientras mantengas pulsado el botón PLAY.
- [63] El botón **SMP FX ON** activa el efecto de "freno" ("brake").
- [64] Pulsa el botón **SELECT-** para determinar la duración del efecto "brake" (1, 4 o 8 beats).
- [65] Con el botón **CF ASSIGN** determinas a qué sección del crossfader se asigna la señal del sampler.
- [66] Si has hecho la asignación correspondiente, puedes activar el sampler con el crossfader. Pulsa para ello el botón **CF START**, pero selecciona primero con **BANK ASSIGN** el banco de memoria que debe reproducirse.
- [67] Las entradas **LINE** sirven para conectar señales de línea (reproductores de CD, tarjetas de sonido, cajas de ritmo, etc.).
- [68] Las entradas **PHONO** sirven para conectar tocadiscos.
- [69] Con el conmutador **PHONO/LINE** puedes conmutar las entradas PHONO a nivel de línea, lo que te permite conectar también a éstas un reproductor de CD.
- [70] Los conectores **GND** sirven para establecer la conexión a tierra de los tocadiscos.
- [71] Los conectores XLR balanceados te permiten conectar micrófonos dinámicos.
- [72] Control de nivel (**LEVEL**) para la entrada de MIC (rófono) 2.
- [73] Salidas **OUT A** (XLR). Conecta aquí un amplificador y regula el nivel con el control **OUTPUT A** [30]. En la salida **SUBWOOFER** puedes conectar un subwoofer. El DDM4000 tiene integrado un divisor de frecuencias. Para definir la frecuencia de cruce de éste debes acceder al menú de configuración de salida.
- [74] En la sección **MAIN OUT** están las salidas **OUT A, OUT B y TAPE**.
- [75] **DIGITAL OUT** es la salida digital del DDM4000. En esta salida dispones de la señal TAPE en calidad CD (16 bits/44,1 kHz).
- [76] **MIDI IN, OUT, THRU**: estos 3 conectores MIDI te permiten conectar equipos MIDI externos y sincronizarlos con el reloj MIDI del DDM4000.
- [77] La conexión a la red eléctrica se realiza mediante un conector **IEC** estándar. En el suministro se incluye un cable adecuado.
- [78] **PORTAFUSIBLES/SELECCIÓN DE VOLTAJE**.
- [79] Con el interruptor **POWER** se enciende el aparato. Este interruptor debe estar en la posición de apagado al conectar el aparato a la red de corriente eléctrica. Al poner en funcionamiento el aparato, asegúrate de que el conector de red sea accesible fácilmente.

Si quiere acceder al manual de instrucciones completo, vaya a la página web behringer.com

DIGITAL PRO MIXER DDM4000 Réglages

FR Réglages

- 1 Le sélecteur d'entrée permet de choisir entre deux types de source audio. Le signal de l'entrée ligne (67) est audible lorsque le sélecteur est en position Line. Le signal de l'entrée Phono/Line (68) est audible quand le sélecteur est en position Phono/Line.
- 2 Le potentiomètre **GAIN** sert au réglage du niveau d'entrée du signal source indiqué par l'afficheur de niveau (3).
- 3 La chaîne de 7 LED indique le niveau d'entrée.
- 4 Chaque canal possède un égaliseur 3 bandes (**HIGH, MID et LOW**) de type Kill. Amplification maximale: 12 dB; atténuation maximale: -∞ dB (Kill). La caractéristique Kill permet de supprimer totalement la bande de fréquences traitée. Lorsque les réglages de toutes les bandes de fréquences sont en butée gauche, aucun signal n'est audible. Vous pouvez régler tous les paramètres d'égalisation à la page Channel Setup.
- 5 La touche **MODE** commute le fonctionnement des touches de preset (6) entre Multi et Single.
- 6 Les touches de preset **P1, P2 et P3** servent à la sauvegarde et au chargement de presets d'égalisation. A l'allumage de la console, ces touches sont configu-rées sur l'atténuation maximale en mode Single (fonction Kill).
- 7 Appuyez sur la touche **PFL** pour pré-écouter le signal du canal au casque.
- 8 Utilisez le fader pour régler le volume du canal.
- 9 Le sélecteur **CURVE** modifie la courbe du fader: en mode **SOFT**, le fader modifie le volume lentement dans la partie supérieure de sa course et rapidement dans la partie inférieure de sa course. En mode **SHARP**, le fader modifie le volume rapidement dans le tiers supérieur de sa course et lentement dans la partie inférieure de sa course. En mode **MID**, la modification de volume est linéaire sur toute la longueur de la course du fader. Par nature, le passage d'une caractéristique à l'autre peut occasionner des sautes de volume. C'est pourquoi nous vous conseillons de ne pas utiliser le sélecteur pendant que le signal du canal est diffusé!
- 10 La touche **CF ASSIGN** détermine le côté du crossfader (20) auquel le signal est assigné (A ou B).
- 11 Le potentiomètre **GAIN** règle le niveau d'entrée du signal micro qui alimente l'entrée MIC 1.
- 12 Cette touche sélectionne le signal dont le niveau est indiqué par l'afficheur (13). Utilisez la position **IN VU** (l'afficheur indique le niveau d'entrée sans traitement) pour régler le niveau d'entrée des signaux micro. En position **UMIC VU**, l'afficheur indique le niveau du signal après le processeur **ULTRAMIC**.
- 13 La chaîne de 7 LED indique le niveau du signal du canal micro.
- 14 Le canal micro possède un égaliseur 3 bandes (**HIGH, MID et LOW**). L'amplification/atténuation maximale de chaque bande est de ±12 dB. Vous pouvez régler tous les paramètres d'égalisation dans le menu Mic Setup.
- 15 La touche **ON/OFF** permet d'allumer et d'éteindre le canal micro.
- 16 Appuyez sur la touche **MIC SETUP** pour ouvrir le menu Mic Setup qui apparaît sur l'afficheur. Ce menu permet de modifier les réglages de l'égaliseur, du processeur Ultramic et du processeur d'effets **MIC FX**.
- 17 La touche **UMIC ON** active le processeur Ultramic, un compresseur 2 bandes avec expansueur. Vous pouvez régler les paramètres du processeur Ultramic dans le menu Mic Setup.
- 18 La touche **MIC FX ON** active le processeur d'effets pour micro. On sélectionne l'effet dans le menu Mic Setup.
- 19 La touche **TALK ON** active la fonction Talkover. Elle réduit le volume sonore de la musique dès que vous parlez dans le micro. Cette fonction est très utile pour que votre voix domine la musique lors de vos interventions. On peut modifier les réglages de cette fonction à la page **Talk Setup**.
- 20 Le crossfader interchangeable permet de réaliser des fondu-enchaînés sonores entre les signaux assignés aux côtés A et B du crossfader. On assigne les canaux stéréo et le sampleur avec les touches CF Assign (10) et (65).
- 21 La touche **CF ON** active le crossfader.

Tant qu'elle n'est pas enfoncée, les signaux des canaux sont routés directement sur les sorties principales Main.

- 22 Chaque côté du crossfader possède trois touches Kill (**HIGH, MID et LOW**) qui permettent de supprimer totalement les bandes de fréquences correspondantes. La page Crossfader Setup permet d'activer un mode spécial **X-OVER** qui augmente les fonctionnalités du crossfader en l'associant aux touches Kill.
- 23 Appuyez sur la touche **FULL FREQ** pour annuler toutes les atténuations de fréquences résultant du réglage de l'égaliseur **KILL EQ** (22).
- 24 Le bouton **CURVE** permet de modifier la courbe du crossfader de façon continue.
La fonction **REVERSE** inverse l'action du crossfader. Elle permet de commuter entre les canaux A et B en une fraction de seconde.
- 25 **REVERSE HOLD** est la fonction Reverse durable. Une pression sur la touche permute les côtés A et B du crossfader, autrement dit A est à droite et B à gauche.
- 26 **REVERSE TAP** est la fonction Reverse momentanée. Les côtés A et B du crossfader sont permutés tant que vous maintenez la touche **TAP** enfoncée.
- 27 Appuyez sur la touche **BOUNCE TO MIDI CLK** pour démarrer le Bouncing. Dès que la touche a été enfoncée, le signal fait des allers-retours ininterrompus entre A et B en suivant le rythme choisi avec les touches **BEAT** (28).
- 28 Utilisez les touches **BEAT** pour choisir une vitesse de Bouncing entre 1 et 16 battements.
- 29 Ces **LED** indiquent le nombre de battements sélectionnés.
- 30 Le bouton **OUTPUT A** règle le volume du signal de la sortie A (23).
- 31 Le bouton **BALANCE** sert au réglage de panoramique stéréo du signal de la sortie A.
- 32 Le bouton **OUTPUT B** règle le volume du signal de la sortie B (24).
- 33 L'afficheur de niveau **OUTPUT LEVEL** à 22 segments et à haute résolution indique le niveau du signal de la sortie **OUTPUT A**.
- 34 Touche **ULTRAMIZE ON/OFF**: L'Ultramizer est un processeur qui utilise la compression pour augmenter le volume et la puissance du signal. On peut modifier les réglages de l'Ultramizer à la page Ultramizer Setup.
- 35 Utilisez la touche **LOAD** pour rappeler les réglages utilisateur (« User Setting ») de l'ensemble de la console. A l'allumage, la console charge systématiquement les réglages actifs lors de la dernière utilisation.
- 36 Raccordez un casque audio à la sortie **PHONES** sur jack stéréo de 6,3 mm.
- 37 Le potentiomètre **OUTPUT** règle le volume sonore du casque.
- 38 Utilisez le bouton **MIX** pour régler la balance entre les signaux **PFL** et **PGM** (**PFL** = Pre Fader Listening, pré-écoute séparée des canaux indépendamment de la position des faders; **PGM** = Programm, signal maître). Lorsque le bouton est en butée gauche, seul le signal **PFL** est audible. Quand il est en butée droite, seul le signal maître (« Master ») est audible. Les positions intermédiaires déterminent le mélange des deux signaux.
- 39 **PUNCH EQ** peut vous aider à synchroniser deux morceaux en vous basant sur la caisse claire (« Snare ») ou la grosse caisse (« Bassdrum »). Appuyez sur la touche **SNARE** ou **BASS** pour accentuer l'instrument désiré dans le casque.
- 40 Lorsque la touche **SPLIT** est enfoncée, le signal de pré-écoute (**PFL**) est assigné au canal gauche du casque et le signal maître (**PGM**) au canal droit.
- 41 L'afficheur graphique LCD indique le nombre de BPM, le nom et les paramètres d'effet ainsi que l'assignation des canaux. Il vous guide également dans les pages Console Setup.
- 42 La touche **FX ON** active le processeur d'effets.
- 43 Appuyez sur la touche **FX ASSIGN** pour alimenter le processeur d'effets avec un signal source (la touche clignote). Les sources possibles sont listées sur l'afficheur. Sélectionnez la source souhaitée en tournant et en appuyant sur le bouton **PARAMETER** (45).
- 44 Le bouton **DEPTH** détermine l'intensité de l'effet (« Depth » = profondeur). Pour certains effets, il peut s'agir du rapport entre le volume du signal original (« Dry ») et du signal d'effet (« Wet »).
- 45 Appuyez sur le bouton **PARAM**(être) pour sélectionner les paramètres d'effet. Tournez le bouton pour modifier le paramètre actuellement indiqué sur l'afficheur.
- 46 Appuyez sur la touche **SELECT/LOW** pour accéder au choix de l'effet (indiqué par l'afficheur). Tournez et appuyez sur le bouton (45) pour charger un preset.
- 47 Appuyez sur la touche **PARAM/MID** pour accéder aux paramètres d'effet. Tournez le bouton (45) pour modifier la valeur d'un paramètre.
- 48 Appuyez sur **DEFAULT/HIGH** pour restaurer un preset.

- 49 Selon l'effet sélectionné, vous pourrez régler un paramètre temporel à l'aide de la touche **BEAT**. La valeur n'est pas indiquée en millisecondes (ou en unités de temps comparables) mais en battements.
- 50 Pour régler le tempo manuellement, frappez cette touche au moins deux fois au rythme de la musique (fonction **TAP**). Une pression prolongée sur la touche **AUTO BPM/TAP** (pendant au moins 1 seconde) active la fonction de réglage automatique du tempo (**AUTO BPM**).
- 51 Tournez le bouton **BPM ADJUST** tout en maintenant enfoncé pour modifier grossièrement le tempo de l'horloge **MIDI**. Appuyez brièvement sur le bouton pour confirmer le réglage. Appuyez longuement dessus pour accéder au menu Console Setup.
- 52 Utilisez **START/STOP/ESC** pour démarrer l'horloge **MIDI**.
- 53 Appuyez sur les touches **ADJUST** pour transférer le tempo du compteur de **BPM** dans l'horloge **MIDI**.
- 54 Appuyez sur la touche **INSERT** pour faire jouer le sampleur dans un canal (mode Insert). Si **INSERT** n'est pas enfoncée, le signal du sampleur est ajouté à celui du canal sélectionné (mode Mix). Dans chacun des deux modes, la restitution des samples est effectuée dans le canal sélectionné avec **REC SOURCE**. La touche **INSERT** s'éteint lorsque le sampleur est assigné au crossfader.
- 55 Le bouton **VOLUME/MIX** règle soit le volume du sampleur en mode Mix, soit la balance entre le signal source du canal et celui du sampleur en mode Insert.
- 56 La touche **REC SOURCE** permet de sélectionner le canal utilisé pour l'enregistrement et la lecture de samples.
- 57 Appuyez sur la touche **PFL** pour pré-écouter le signal du sampleur au casque.
- 58 **SAMPLE LENGTH** sert au réglage de la durée d'échantillonnage (de 1 à 16 battements ou échantillonnage sans fin ∞).
- 59 Après avoir sélectionné une banque mémoire, utilisez **RECORD/IN** pour démarrer l'enregistrement dans le sampleur. Une seconde pression sur la touche permet d'arrêter l'échantillonnage (uniquement en mode ∞).

DIGITAL PRO MIXER DDM4000 Réglages

FR Réglages

- 60** Utilisez **BANK ASSIGN** pour sélectionner la banque dans laquelle doit être sauvegardé l'échantillon. La banque choisie est indiquée par la touche **MODE** **61** correspondante qui, en s'allumant, signale aussi que le sampleur est prêt pour l'enregistrement.
- 61** Sélectionnez le mode de lecture du sampleur (Reverse = à l'envers; Loop = en boucle) avec les touches **MODE** (BANK 1) et **MODE** (BANK 2). Une pression brève sur la touche active ou désactive la fonction Reverse alors qu'une pression prolongée active ou désactive la fonction Loop.
- 62** La touche **PLAY/OUT** permet de démarrer la lecture de l'échantillon enregistré. Si la fonction Loop est inactive, le sample est joué tant que vous maintenez la touche **PLAY** enfoncée.
- 63** La touche **SMP FX ON** active l'effet Brake (freinage).
- 64** Appuyez sur la touche **SELECT** pour déterminer la longueur du Brake (freinage sur 1, 4 ou 8 battements; valeur affichée au milieu de l'écran LCD).
- 65** Utilisez la touche **CF ASSIGN** pour définir à quel côté du crossfader doit être assigné le signal du sampleur.
- 66** Vous pouvez démarrer le sampleur à l'aide du crossfader tant que le sampleur lui est assigné. Pour cela, appuyez sur la touche **CF START**. Auparavant, utilisez **BANK ASSIGN** pour sélectionner la banque qui doit être lue quand le sampleur est démarré à partir du crossfader.
- 67** Les entrées ligne **LINE** sont conçues pour recevoir des sources de niveau ligne (lecteur CD, carte son, boîte à rythme, etc.).
- 68** Les entrées **PHONO** servent au câblage de platines pour disque vinyle.
- 69** Le sélecteur **PHONO/LINE** transforme les entrées **PHONO** en entrées ligne pour que vous puissiez les alimenter avec un lecteur CD par exemple.
- 70** Les connecteurs **GND** servent à la mise à la terre (« Ground ») des platines disque.
- 71** Les entrées symétriques sur XLR sont conçues pour le câblage de micros dynamiques.
- 72** **LEVEL** est le réglage de niveau de l'entrée micro MIC 2.
- 73** Sorties **OUT A** sur XLR. Reliez-les aux entrées d'un amplificateur et réglez le volume avec le bouton **OUTPUT A** **30**. En outre, vous pouvez raccorder un subwoofer à la sortie **SUBWOOFER**. La console DDM4000 possède un filtre actif dont on règle la fréquence de coupure à la page **OUTPUT SETUP**.
- 74** L'ensemble de connecteurs **MAIN OUT** est composé des sorties **OUT A**, **OUT B** et **TAPE**.
- 75** **DIGITAL OUT** est la sortie numérique de la DDM4000. Elle délivre le signal de la sortie **TAPE** au format CD (16 bits/44,1 kHz).
- 76** **MIDI IN, OUT, THRU**: Ces trois connecteurs MIDI permettent de câbler des équipements MIDI externes et de les synchroniser sur l'horloge MIDI.
- 77** Effectuez la liaison avec la tension secteur à l'aide de l'**EMBASE IEC** et du cordon d'alimentation fourni.
- 78** **PORTE-FUSIBLE / SELECTEUR DE TENSION**.
- 79** Utilisez le commutateur **POWER** pour allumer l'appareil. Assurez-vous que le commutateur **POWER** est en position « Arrêt » avant de brancher l'appareil au secteur. Avant d'utiliser l'appareil, vérifiez que sa prise électrique est facile d'accès.

Consultez le site behringer.com pour télécharger le mode d'emploi complet

DE Bedienelemente

- 1** Mit dem Eingangswahlschalter kannst Du zwischen zwei Signalquellen umschalten. Ist Line gewählt, wird das Signal des Line-Eingangs **67** hörbar. Bei Phono/Line ist die Signalquelle des Phono/Line-Eingangs **68** hörbar.
- 2** Der **GAIN**-Regler dient zum Einpegeln des Eingangssignals. Der aktuelle Pegel wird an der Pegelanzeige **3** angezeigt.
- 3** Die 7-stellige LED-Kette zeigt den Eingangspiegel an.
- 4** Jeder Eingangskanal besitzt einen 3-Band Equalizer (**HIGH**, **MID** und **LOW**) mit Kill-Charakteristik. Maximale Anhebung: 12 dB, maximale Absenkung: -∞ dB (Kill). Mit der Kill-Charakteristik lässt sich der Frequenzbereich vollständig ausblenden. Sind alle EQ-Bänder ganz nach links gedreht, ist kein Signal mehr hörbar. Im Channel Setup können alle EQ-Parameter bearbeitet werden.
- 5** Der **MODE**-Taster schaltet die Funktionalität der Preset-Taster **6** zwischen Multi und Single um.
- 6** Die Preset-Taster **P1**, **P2**, **P3** dienen dem Speichern und Aufrufen von Equalizer-Presets. Im Einschaltzustand sind diese Taster mit einer maximalen Absenkung im Single Mode belegt (Kill-Funktion).
- 7** Drücke den **PFL**-Taster, um das Signal dieses Kanals im Kopfhörer vorzuhören.
- 8** Mit dem Fader stellst Du die Kanallautstärke ein.
- 9** Mit dem **CURVE**-Schalter veränderst Du den Regelcharakter des Faders: Im **SOFT**-Modus regelt der Fader die Lautstärke im oberen Bereich langsamer, im unteren Bereich nimmt sie bei gleichmäßiger Fader-Bewegung schneller ab. Im **SHARP**-Modus regelt der Fader die Lautstärke im oberen Drittel schneller, im unteren Bereich nimmt sie langsamer ab. Im **MID**-Modus regelt der Fader die Lautstärke in jedem Bereich gleichmäßig (linear). Naturgemäß kann beim Umschalten ein Lautstärkeunterschied entstehen. Benutze diesen Schalter daher nicht bei laufender Musik!
- 10** Mit dem **CF ASSIGN**-Taster bestimmst Du, auf welche Seite des Crossfaders **20** (A oder B) das Signal gelangen soll.
- 11** Der **GAIN**-Regler dient zum Einpegeln des Mikrofonsignals, welches am MIC 1-Eingang anliegt.
- 12** Mit diesem Schalter wählst Du die Signalquelle, die an der Pegelanzeige **13** angezeigt werden soll. **IN VU** zeigt den unbearbeiteten Eingangspiegel: dies hilft beim Einpegeln der Mikrofonsignale. **XMC VU** zeigt den Pegel hinter dem **ULTRAMIC**-Prozessor.
- 13** Die 7-stellige LED-Kette zeigt den Signalpegel des Mikrofonkanals an.
- 14** Im Mikrofonkanal befindet sich ein 3-Band Equalizer (**HIGH**, **MID** und **LOW**). Der Regelbereich beträgt ±12 dB. Im Mic Setup können alle EQ-Parameter bearbeitet werden.
- 15** Mit dem **ON/OFF**-Taster wird der Mikrofonkanal ein- und ausgeschaltet.
- 16** Mit einem Druck auf den **MIC SETUP**-Taster öffnet sich das Mic Setup-Menü im Display. Hier kannst Du Einstellungen für den Equalizer, den Ultramic-Prozessor und den MIC FX (Effektprozessor) vornehmen.
- 17** Der **XMC ON**-Taster aktiviert den Ultramic-Prozessor, der über einen 2-Band-Kompressor inklusive Expander verfügt. Ultramic-Einstellungen können im Mic Setup vorgenommen werden.
- 18** Der **MIC FX ON**-Taster aktiviert den Mikrofon-Effektprozessor. Im **Mic Setup** wird der Effekt ausgewählt.
- 19** Der **TALK ON**-Taster aktiviert die Talkover-Funktion. Sie bewirkt, dass die Lautstärke der Musik herabgesetzt wird, sobald Du ins Mikrofon sprichst. Diese Funktion ist sehr hilfreich, damit Deine Stimme bei Ansagen nicht in der Musik untergeht. Im Talk Setup kannst Du alle relevanten Einstellungen vornehmen.
- 20** Der auswechselbare Crossfader dient zum Überblenden der Signale, die den Crossfader-Seiten A und B zugeordnet sind. Die Zuordnung der Stereokanäle und des Samplers erfolgt mit den CF Assign-Tastern **10** bzw. **65**.
- 21** Der **CF ON**-Taster aktiviert den Crossfader. Ist dieser Taster nicht gedrückt, gelangen die Signale der einzelnen Kanäle direkt auf die Main-Ausgänge.
- 22** Auf beiden Seiten des Crossfaders gibt es drei Kill-Taster (**HIGH**, **MID** und **LOW**), die eine komplette Absenkung bzw. Auslöschung des entsprechenden Frequenzbereichs erlauben. Im **CROSSFADER SETUP** kann ein spezieller X-OVER Mode aktiviert werden, der die Funktionalität des Crossfaders in Verbindung mit den Kill-Tastern erheblich erweitert.

DIGITAL PRO MIXER DDM4000 Bedienelemente

DE Bedienelemente

- 23 Ein Druck auf den **FULL FREQ**-Taster hebt alle Absenkungen des KILL EQ (22) wieder auf.
- 24 Mit dem **CURVE**-Regler kannst Du das Regelverhalten des Crossfaders stufenlos verändern.
- Mit der **REVERSE**-Funktion kannst Du die Arbeitsrichtung des Crossfaders umkehren. Auf diese Weise kannst Du blitzschnell zwischen Kanal A und B wechseln.
- 25 **REVERSE HOLD** bewirkt eine dauerhafte Reverse-Funktion. Der Crossfader regelt nun die Seiten A und B umgekehrt, d. h. A liegt rechts und B liegt links.
- 26 **REVERSE TAP** bewirkt eine kurzzeitige Reverse-Funktion, d. h. A und B sind so lange vertauscht, wie lange der TAP-Taster gedrückt wird.
- 27 Mit einem Druck auf den **BOUNCE TO MIDI CLK**-Taster startest Du das Bouncing. Sobald Du diese Taste gedrückt hast, springt das Signal ständig von A nach B und zurück, und zwar in dem mit den BEAT-Tastern (28) vorgewählten Rhythmus.
- 28 Mit den **BEAT**-Tastern wählst Du die Bounce-Geschwindigkeit. Sie kann zwischen einem und 16 Beats betragen.
- 29 Diese **LEDs** zeigen die gewählte Anzahl der Beats an.
- 30 Der **OUTPUT A**-Regler bestimmt die Lautstärke am Ausgang A (73).
- 31 Zur Regelung des Stereopanoramas ist für den Ausgang A ein **BALANCE**-Regler vorhanden.
- 32 Der **OUTPUT B**-Regler bestimmt die Lautstärke am Ausgang B (74).
- 33 Die hoch auflösende, 22-stellige **OUTPUT LEVEL**-Anzeige zeigt den Pegel des Ausgangssignals am OUTPUT A an.
- 34 **ULTRAMIZE ON/OFF**-Taster: Der Ultramizer ist ein Effekt, der durch Dynamikkompression die Lautheit und Durchsetzungsfähigkeit erhöht. Im **Ultramizer Setup** kannst Du den Ultramizer editieren.
- 35 Mit dem **LOAD**-Taster kannst Du die Benutzereinstellungen des gesamten Mixers (User Setting) laden. Beim Einschalten des Geräts wird immer das Setting geladen, das beim letzten Ausschalten aktiv war.
- 36 Schließe einen Kopfhörer an der **PHONES**-Buchse (6,3-mm-Stereoklinke) an.
- 37 Der **OUTPUT**-Regler bestimmt die Lautstärke im Kopfhörer.
- 38 Mit dem **MIX**-Regler bestimmst Du die Balance zwischen PFL- und PGM-Signal (PFL = Pre Fader listening, faderunabhängiges Vorhören einzelner Kanäle; PGM = Programm, Mastersignal). Bei Linksanschlag hörst Du ausschließlich das PFL-Signal, bei Rechtsanschlag nur das Mastersignal. In den Positionen dazwischen kann ein Mix aus beiden Signalen eingestellt werden.
- 39 Der **PUNCH EQ** dient als Hilfe beim Synchronisieren von zwei Tracks. Du kannst Dich dabei an der Snare und/oder der Bassdrum orientieren. Drücke den SNARE- oder den BASS-Taster, um die gewünschten Signalanteile im Kopfhörer zu betonen.
- 40 Ist der **SPLIT**-Taster gedrückt, so liegt das Vorhörsignal (PFL) nur im linken Hörer des Kopfhörers, das Mastersignal (PGM) nur im rechten.
- 41 Das grafische Display zeigt BPM-Werte, Effektnamen und -parameter sowie Kanalzuordnungen an. Es führt Dich auch durch die Console Setup-Seiten.
- 42 Der **FX ON**-Taster aktiviert das Effektgerät.
- 43 Drücke den **FX ASSIGN**-Taster, um dem Effektgerät eine Signalquelle zuzuweisen (Taster blinkt). Die möglichen Eingangsquellen werden im Display aufgelistet. Wähle die gewünschte Quelle durch Drehen und Drücken des PARAMETER-Reglers (45) aus.
- 44 Mit dem **DEPTH**-Regler regelst Du die Effekt-Intensität (Depth). Bei manchen Effekten kann hiermit auch das Mischungsverhältnis zwischen trockenem Originalsignal (Dry) und Effektsignal (Wet) geregelt werden.
- 45 Die Auswahl der Effektparameter erfolgt durch Drücken des **PARAM(eter)**-Reglers. Durch Drehen veränderst Du den Parameter, der aktuell im Display angezeigt wird.
- 46 Mit einem Druck auf **SELECT/LOW** gelangst Du in die Effektauswahl (wird im Display angezeigt). Drehe und drücke den Regler (45), um ein Preset zu laden.
- 47 Durch einen Druck auf den **PARAM/MID**-Taster erhältst Du Zugang zu den Effektparametern. Drehe den Regler (45), um einen Parameterwert zu ändern.
- 48 Drücke **DEFAULT/HIGH**, um ein Preset wiederherzustellen.

- 49 Abhängig vom gewählten Effekt kann ein zeitbezogener Parameter mit den **BEAT**-Tastern eingestellt werden. Hier wird allerdings nicht der Wert in Millisekunden o. ä. eingegeben, sondern in Beats.
- 50 Um das Tempo manuell einzugeben, tippe diesen Taster (mind. 2x) rhythmisch im Takt der Musik (TAP). Durch einen langen Druck auf den **AUTO BPM/TAP**-Taster (> 1 s) aktivierst Du wieder die automatische Tempoeingabe (AUTO BPM).
- 51 Drehe den **CONSOLE SETUP**-Regler, um das Tempo der MIDI Clock zu ändern (drücken und gleichzeitig drehen = grobe Änderung). Durch einen langen Druck auf diesen Regler gelangst Du in das Console Setup.
- 52 Mit **MIDI START/STOP/ESC** startest Du die MIDI Clock.
- 53 Mit den **ADJUST**-Tastern kannst Du das Tempo der BPM Counter auf die MIDI Clock übertragen.
- 54 Drücke den **INSERT**-Taster, um das Sampler-Signal in einen Kanal einzuschleifen (Insert Mode). Ist dieser Taster nicht gedrückt, wird der Sampler dem gewählten Kanal zugemischt (Mix Mode). Die Wiedergabe erfolgt in beiden Modes in dem Kanal, der mit den REC SOURCE-Tastern gewählt wurde. Wird der Sampler auf den Crossfader geroutet, erlischt die LED im INSERT-Taster.
- 55 Der **VOLUME/MIX**-Regler regelt (im Mix Mode) die Lautstärke des Samplers bzw. (im Insert Mode) die Lautstärkebalance zwischen Eingangssignal und Sampler.
- 56 Mit den **REC SOURCE**-Tastern wählst Du den Kanal für die Aufnahme und Wiedergabe von Samples aus.
- 57 Drücke den **PFL**-Taster, um das Signal des Samplers im Kopfhörer vorzuhören.
- 58 **SAMPLE LENGTH** dient zur Einstellung der Aufnahmezeit (1 bis 16 Beats oder Endlosaufnahme o.).
- 59 Mit **RECORD/IN** startest Du die Aufnahme des Samplers. Wähle zuvor eine Speicherbank. Mit einem zweiten Tastendruck beendest Du die Aufnahme (nur im ∞-Mode).
- 60 Mit **BANK ASSIGN** wählst Du die Bank aus, auf der die Aufnahme gespeichert werden soll. Die gewählte Bank wird durch Aufleuchten des zugehörigen MODE-Tasters (61) angezeigt und signalisiert so Aufnahmebereitschaft.
- 61 Mit den **MODE**-Tastern (Bank 1 und Bank 2) wählst Du die Wiedergabeart des Samplers (Reverse = Rückwärts; Loop = Schleife). Ein kurzer Druck aktiviert bzw. deaktiviert die Reverse-Funktion; ein langer Druck die Loop-Funktion.
- 62 **PLAY/OUT**-Taster: Startet die Wiedergabe des aufgenommenen Samples. Ist der Loop ausgeschaltet, wird das Sample nur so lange wiedergegeben, wie der PLAY-Taster gehalten wird.
- 63 Der **SMP FX ON**-Taster aktiviert den Brake-Effekt.
- 64 Drücke den **SELECT**-Taster, um die Länge des Brakes zu bestimmen (1, 4 oder 8 Beat Brake, wird in der Mitte des Displays angezeigt).
- 65 Mit dem **CF ASSIGN**-Taster bestimmst Du, auf welche Seite des Crossfaders das Sampler-Signal gelangen soll.
- 66 Ist der Sampler dem Crossfader zugewiesen, kann er mit diesem auch gestartet werden. Drücke hierzu den CF START-Taster. Wähle zuvor mit BANK ASSIGN die Bank aus, die beim Fader-Start wiedergegeben werden soll.
- 67 Die **LINE**-Eingänge dienen zum Anschluss von Line-Signalen (z. B. CD-Player, Soundkarte, Drum Computer).
- 68 Die **PHONO**-Eingänge dienen zum Anschluss von Plattenspielern.
- 69 Mit den **PHONO/LINE**-Schaltern kannst Du die PHONO-Eingänge auf Line-Pegel umschalten, damit Du auch einen CD-Player an die PHONO-Eingänge anschließen kannst.
- 70 Die **GND**-Anschlüsse dienen zur Erdung (Ground) von Plattenspielern.
- 71 Die symmetrischen XLR-Anschlüsse dienen zum Anschluss von dynamischen Mikrofonen.
- 72 **LEVEL**-Regler für den MIC 2-Eingang.
- 73 Die **OUT A**-Ausgänge (XLR): Schließe hier einen Verstärker an und regle die Lautstärke mit dem OUTPUT A-Regler (30). Am **SUBWOOFER**-Ausgang kann zusätzlich ein Subwoofer angeschlossen werden. Eine Frequenzweiche ist im DDM4000 integriert. Die Trennfrequenz wird im **Output Setup** eingestellt.

- 74 Das MAIN OUT-Anschlussfeld bietet: **OUT A**-, **OUT B**-, und **TAPE**-Ausgänge
- 75 DIGITAL OUT ist der Digitalausgang des DDM4000. Hier liegt das TAPE-Signal in CD-Qualität (16 Bit/44,1 kHz) an.
- 76 MIDI IN, OUT, THRU: Die drei MIDI-Buchsen bieten die Möglichkeit, externes MIDI-Equipment anzuschließen und/oder mit der MIDI Clock zu synchronisieren.
- 77 Die Netzverbindung erfolgt über eine -KALTGERÄTEBUCHSE. Ein passendes Netzkabel gehört zum Lieferumfang.
- 78 **SICHERUNGSHALTER / SPANNUNGSWAHL**.
- 79 Mit dem **POWER**-Schalter nimmst Du das Gerät in Betrieb. Der POWER-Schalter sollte sich in der Stellung „Aus“ befinden, wenn Du die Verbindung zum Stromnetz herstellst. Wenn das Gerät in Betrieb genommen wird, stelle sicher, dass der Netzstecker leicht zugänglich ist.

Das komplette Handbuch finden Sie unter behringer.com

DIGITAL PRO MIXER DDM4000 Controles

PT Controles

- 1 Com o interruptor de selecção de entrada, podes comutar entre duas fontes de sinal. Se Line estiver seleccionado, ouve-se o sinal da entrada de linha 67. Com Phono/Line ouve-se a fonte de sinal da entrada Phono/Line 68.
- 2 O botão **GAIN** serve para regular o nível do sinal de entrada. O nível actual é visualizado no indicador de nível 3.
- 3 A cadeia LED de 7 posições indica o nível de entrada.
- 4 Cada canal de entrada possui um equalizador de 3 bandas (**HIGH, MID e LOW**) com característica kill. Reforço máximo: 12 dB, atenuação máxima: $-\infty$ dB (Kill). Com a característica kill, é possível mascarar completamente a gama de frequências. Se todas as bandas do equalizador estiverem rodadas para a esquerda, não se ouve qualquer sinal. Em **Channel Setup** podem trabalhar-se todos os parâmetros de equalização.
- 5 O botão **MODE** comuta a função dos botões de preset 6 entre Multi e Single.
- 6 Os botões de preset **P1, P2, P3** servem para guardar e abrir os presets do equalizador. Quando ligados, é atribuída a estes botões a atenuação máxima em modo Single (função Kill).
- 7 Prime o botão **PFL** para fazeres a pré-audição do sinal deste canal nos auscultadores.
- 8 Usa o fader para regular o volume de som do canal.
- 9 Com o interruptor **CURVE**, podes modificar as características de regulação do fader. Em modo SOFT, o fader regula mais lentamente o volume de som na área superior, enquanto que na área inferior o volume de som é reduzido mais rapidamente com um movimento uniforme do fader. Em modo SHARP, o fader regula mais rapidamente o volume de som no terço superior, enquanto que na área inferior o volume de som é reduzido mais lentamente. Em modo MID, o fader regula o volume de som uniformemente (de forma linear) em todas as áreas. É natural que, ao comutar, possam surgir diferenças no volume de som. Por isso, não utilizes este interruptor quando tens música a tocar!
- 10 Com o botão **CF ASSIGN**, defines para que lado do crossfader 20 (A ou B) deve ser dirigido o sinal.
- 11 O botão regulador **GAIN** serve para ajustar o sinal de microfone que se encontra na entrada MIC 1.
- 12 Com este interruptor seleccionas a fonte de sinal que deve ser visualizada no indicador de nível 13. **IN VU** mostra o nível de entrada não tratado, o que é muito útil para regular os sinais de microfone. **XMC VU** mostra o nível antes do processador ULTRAMIC.
- 13 A cadeia LED de 7 posições indica o nível de sinal do canal de microfone.
- 14 No canal de microfone encontra-se um equalizador de 3 bandas (**HIGH, MID e LOW**). A margem de regulação eleva-se a ± 12 dB. Em Mic Setup podem trabalhar-se todos os parâmetros de equalização.
- 15 O canal de microfone é ligado e desligado com o botão **ON/OFF**.
- 16 Premindo o botão **MIC SETUP**, abre-se o menu Mic Setup no display. Aqui podes efectuar ajustes no equalizador, no processador Ultramic e no MIC FX (processador de efeitos).
- 17 O botão **XMC ON** activa o processador Ultramic, que dispõe de um compressor de 2 bandas incluindo um expander. Os ajustes do Ultramic podem ser feitos em Mic Setup.
- 18 O processador de efeitos de microfone é activado pelo botão **MIC FX ON**. O efeito é seleccionado em Mic Setup.
- 19 O botão **TALK ON** activa a função talkover, que faz com que o volume de som da música seja reduzido assim que falas ao microfone. Esta função é muito útil, para que a tua voz não se desvaneça na música quando fazes apresentações. Podes fazer todos os ajustes necessários em **Talk Setup**.
- 20 O crossfader permutável serve para sobrepor os sinais que estão atribuídos ao lado A e B do crossfader. A atribuição dos canais estéreo e do sampler é feita através dos botões CF Assign 10 ou 65.
- 21 O botão **CF ON** activa o crossfader. Se este botão não estiver pressionado, os sinais dos diferentes canais chegam directamente às saídas Main.
- 22 De cada lado do crossfader há três botões Kill (**HIGH, MID e LOW**), que permitem a total atenuação ou apagamento da correspondente gama de frequências. Em Crossfader Setup pode ser activado o modo especial X-OVER, que amplia consideravelmente as funções do crossfader em combinação com os botões Kill.
- 23 Se se premir o botão **FULL FREQ**, todas as atenuações do equalizador KILL 22 são anuladas.

- 24 Podes alterar gradualmente o comportamento de regulação do crossfader com o botão regulador **CURVE**.
Com a função **REVERSE**, podes inverter a direcção de trabalho do crossfader. Deste modo, é-te possível trocar entre o canal A e B muito rapidamente.
- 25 **REVERSE HOLD** é uma função Reverse contínua. O crossfader regula agora os lados A e B inversamente, isto é, A está à direita e B à esquerda.
- 26 **REVERSE TAP** é uma função Reverse breve, isto é, A e B são trocados enquanto o botão TAP estiver pressionado.
- 27 Premindo uma vez o botão **BOUNCE TO MIDI CLK** inicias o 'bouncing'. Assim que tenhas pressionado esta tecla, o sinal começa a saltar sempre de A para B e de B para A no ritmo pré-seleccionado com as teclas BEAT 28.
- 28 Com as teclas **BEAT** seleccionas a velocidade de 'bouncing'. Esta pode oscilar entre um e 16 batimentos (beats).
- 29 Estes **LEDs** mostram o número de batimentos seleccionados.
- 30 O botão regulador **OUTPUT A** determina o volume de som na saída A (73).
- 31 Para controlar o panorama estéreo, existe um botão regulador **BALANCE** para a saída A.
- 32 O botão regulador **OUTPUT B** determina o volume de som na saída A (74).
- 33 O indicador de alta resolução **OUTPUT LEVEL** com 22 posições mostra o nível do sinal de saída em OUTPUT A.
- 34 **ULTRAMIZE ON/OFF**: O Ultramizer é um efeito que aumenta a sonoridade e assertividade através de compressão dinâmica. Podes editar o Ultramizer em **Ultramizer Setup**.
- 35 Com o botão **LOAD** podes carregar as definições de utilizador de todo o Mixer (User Settings). Ao ligar o aparelho, são sempre carregadas as definições que estavam activas no último desligamento.
- 36 Liga os teus auscultadores ao conector **PHONES** (jaque estéreo de 6,3 mm).
- 37 O botão regulador **OUTPUT** determina o volume de som nos auscultadores.
- 38 Com o botão regulador **MIX**, defines o balanço entre o sinal PFL e PGM (PFL = Pre Fader listening, pré-audição de canais isolados independente do fader; PGM = Programa, sinal master). Se o rodar completamente para a esquerda, ouves apenas o sinal PFL, se o rodar para a direita, apenas o sinal master. Nas posições intermédias pode ser definido um mix dos dois sinais.
- 39 O **PUNCH EQ** auxilia na sincronização de duas pistas. Podes, para isso, orientar-te pelo toque da caixa e/ou do bombo. Pressiona o botão SNARE ou BASS, para acentuar as porções de sinal desejadas nos auscultadores.
- 40 Se o botão **SPLIT** estiver pressionado, o sinal de pré-audição (PFL) encontra-se apenas no lado esquerdo dos auscultadores, o sinal master (PGM) no direito.
- 41 O display gráfico mostra os valores das BPM, nomes e parâmetros de efeitos, assim como atribuições de canal. Também te conduz através das páginas de configuração.
- 42 O aparelho de efeitos é activado através do botão **FX ON**.
- 43 Pressiona o botão **FX ASSIGN** para atribuir uma fonte de sinal ao aparelho de efeitos (o botão pisca). As fontes de entrada possíveis são listadas no display. Selecciona a fonte desejada, rodando e premindo o botão regulador **PARAMETER** 45.
- 44 Com o botão regulador **DEPTH** defines a intensidade do efeito (Depth). Em alguns efeitos, a relação de mistura entre o sinal original seco (Dry) e o sinal de efeitos (Wet) também pode ser regulada por este meio.
- 45 Os parâmetros de efeitos são seleccionados premindo o botão regulador **PARAM(etro)**. Ao rodá-lo, alteras o parâmetro que aparece nesse momento no display.
- 46 Premindo **SELECT/LOW**, acedes à selecção de efeitos (mostrada no display). Roda e pressiona o botão regulador 45, para carregar um preset
- 47 Premindo uma vez o botão **PARAM/MID**, tens acesso aos parâmetros de efeitos. Roda o botão regulador 45, para alterar um valor de parâmetro.
- 48 Pressiona **DEFAULT/HIGH**, para restaurar um preset.
- 49 Consoante o efeito seleccionado, pode ajustar-se um valor respeitante ao tempo com os botões **BEAT**. No entanto, o valor não é introduzido aqui em milésimos de segundo ou semelhante, mas em batimentos.
- 50 Para introduzir o andamento manualmente, pressiona ritmadamente este botão (mín. 2x) ao compasso da música (TAP). Com uma pressão mais longa no botão **AUTO BPM/TAP** (> 1 s), activas a definição automática de andamento (AUTO BPM).
- 51 Roda o botão regulador **CONSOLE SETUP**, para alterar o andamento do MIDI Clock (pressionar e rodar simultaneamente = alteração grosseira). Uma breve pressão no botão regulador confirma a acção. Com uma pressão prolongada neste botão regulador, acedes ao Console Setup.
- 52 Com **MIDI START/STOP/ESC** inicias o MIDI Clock.
- 53 Com as teclas **ADJUST** podes transferir o andamento do contador de BPM para o MIDI Clock.
- 54 Pressiona o botão **INSERT**, para arrastar o sinal do sampler para um canal (modo Insert). Se este botão não estiver pressionado, o sampler é misturado com o canal seleccionado (modo Mix). A reprodução faz-se, nos dois casos, com os botões REC SOURCE. Se o sampler é reencaminhado para o crossfader, o LED no botão INSERT apaga-se.
- 55 O botão regulador **VOLUME/MIX** controla (em modo Mix) o volume de som do sampler ou (em modo Insert) o balanço do volume de som entre o sinal de entrada e o sampler.
- 56 Com os botões **REC SOURCE** seleccionas o canal para gravação e reprodução de samples.
- 57 Prime o botão **PFL** para fazeres a pré-audição do sinal do sample nos auscultadores.
- 58 **SAMPLE LENGTH** serve para definir o tempo de gravação (1 a 16 batimentos ou gravação contínua ∞).
- 59 Com **RECORD/IN** comesas a gravação do sampler. Selecciona, primeiro, uma base de memória. Premindo novamente o botão, terminas a gravação (só em modo ∞).
- 60 Com **BANK ASSIGN** seleccionas a base de memória que deverá guardar a gravação. A base seleccionada é identificada pela luz acesa no respectivo botão **MODE** 61 que assinala, deste modo, a disponibilidade para gravação.
- 61 Com os botões **MODE** (base de memória 1 e base de memória 2) seleccionas o modo de reprodução do sampler (Reverse = recuo; Loop = arrasto). Uma pressão breve activa ou desactiva a função Reverse, uma prolongada a função Loop.

DIGITAL PRO MIXER DDM4000 Controles

PT Controles

- 62** **PLAY/OUT:** inicia a reprodução do sample gravado. Se a função Loop estiver desligada, o sample só é reproduzido enquanto o botão PLAY estiver pressionado.
- 63** O efeito Brake é activado pelo botão **SMP FX ON**.
- 64** Pressiona o botão **SELECT**, para definir a duração de Brake (Brake de 1, 4 ou 8 batimentos, mostrado ao meio do display).
- 65** Com o botão **CF ASSIGN**, defines para que lado do crossfader deve ser dirigido o sinal do sampler.
- 66** Se o sampler estiver atribuído ao crossfader, também pode ser iniciado por este. Para isso, pressiona o botão **CF START**. Selecciona primeiro com **BANK ASSIGN** a base de memória a ser reproduzida no arranque do fader.
- 67** As entradas **LINE** servem para a ligação de sinais de linha (p.ex., leitor de CDs, placa de som, drum computer).
- 68** As entradas **PHONO** servem para ligar gira-discos.
- 69** Com os interruptores **PHONO/LINE**, podes comutar as entradas PHONO para níveis de linha, para que também possas ligar um leitor de CDs às entradas PHONO.
- 70** As ligações **GND** servem para fazer a ligação à terra (Ground) de gira-discos.
- 71** As ligações simétricas XLR servem para conectar microfones dinâmicos.
- 72** Botão regulador **LEVEL** para a entrada MIC 2.
- 73** As saídas **OUT A** (XLR): Liga aqui o teu amplificador e regula o volume de som com o botão OUTPUT A **30**. Na saída **SUBWOOFER** pode ser ligado adicionalmente um subwoofer. No DDM4000 está integrado um deflector de frequências. A frequência de separação é ajustada em Output Setup.
- 74** O campo de conexões MAIN OUT disponibiliza: Saídas **OUT A**, **OUT B** e **TAPE**.
- 75** **DIGITAL OUT** é a saída digital do DDM4000. O sinal TAPE encontra-se aqui em qualidade de CD (16 bit/44,1 kHz).
- 76** MIDI IN, OUT, THRU: As três tomadas MIDI oferecem a possibilidade de ligar equipamento MIDI externo e de o sincronizar com o MIDI Clock.
- 77** A ligação à rede é feita mediante uma tomada de ligação a frio IEC. O cabo de rede adequado é fornecido em conjunto.
- 78** **PORTA FUSÍVEIS/SELECÇÃO DE TENSÃO.**
- 79** Com o interruptor **POWER**, o EUROLIVE é colocado em funcionamento. O interruptor POWER deve encontrar-se na posição de desligado ("Off") quando estiver a efectuar a ligação à corrente. Quando o aparelho é posto em funcionamento, assegura-te de que a tomada à corrente está facilmente acessível.

Verifique o site behringer.com para obter o manual completo "Full Manual"

EN Specifications

Audio Inputs	
Mic 1/2 (XLR, Electronically Balanced)	
Max. input level	-14 dBu
Input impedance	2 kΩ
Phono (RCA)	
Max. input level	-18 dBu
Input impedance	47 kΩ
Line (RCA)	
Max. input level	+30 dBu
Input impedance	15 kΩ
Audio Outputs	
OUT A (XLR, Balanced)	
Max. output level	+21 dBu
Output impedance	200 Ω
OUT A/OUT B/TAPE (RCA)	
Max. output level	+21 dBu
Output impedance	100 Ω
Phones Out	max. 260 mW @ 100 Ω / 1% THD
S/PDIF	(coaxial, 16 bit, 44.1 kHz)
Equalizer	
Stereo Low	-∞ dB/+12 dB
Stereo Mid	-∞ dB/+12 dB
Stereo High	-∞ dB/+12 dB
Mic Low	-12 dB/+12 dB, Shelving
Mic Mid	-12 dB/+12 dB, Peak
Mic High	-12 dB/+12 dB, Shelving
Digital Effects Processor	
DSP	2x Analog Devices Black Fin
AD/DA converter	24-bit Sigma-Delta 128-times oversampling/Cirrus
Sampling rate	44.1 kHz
LCD display	320 x 40 pixel
MIDI Interface	5-pin DIN jacks In/Out/Thru

System Specifications	
Frequency Response	
Mic	25 Hz – 20 kHz, +0/-3 dB
Phono	20 Hz – 20 kHz, +0/-3 dB
Line	20 Hz – 20 kHz, +0/-3 dB
Signal-to-Noise Ratio	
Mic	> 87 dB
Phono	> 83 dB
Line	> 102 dB
Distortion (THD)	< 0,009% (Line – OUT A)
Crosstalk	< -80 dB / 1 kHz (Line)
Power Supply	
Mains Voltage/Fuse	
100 – 240 V~, 50/60 Hz	T 1 A H 250 V
Power Consumption	max. 20 W
Mains Connector	standard IEC receptacle
Dimensions/Weight	
Dimensions (H x W x D)	approx. 4 1/8 x 12 3/8 x 15 1/2" approx. 110 x 320 x 392 mm
Weight	approx. 12.3 lbs / 5.6 kg

Other important information

EN Important information

- 1. Register online.** Please register your new MUSIC Group equipment right after you purchase it by visiting behringer.com. Registering your purchase using our simple online form helps us to process your repair claims more quickly and efficiently. Also, read the terms and conditions of our warranty, if applicable.
- 2. Malfunction.** Should your MUSIC Group Authorized Reseller not be located in your vicinity, you may contact the MUSIC Group Authorized Fulfiller for your country listed under "Support" at behringer.com. Should your country not be listed, please check if your problem can be dealt with by our "Online Support" which may also be found under "Support" at behringer.com. Alternatively, please submit an online warranty claim at behringer.com BEFORE returning the product.
- 3. Power Connections.** Before plugging the unit into a power socket, please make sure you are using the correct mains voltage for your particular model. Faulty fuses must be replaced with fuses of the same type and rating without exception.

ES Aspectos importantes

- 1. Registro online.** Le recomendamos que registre su nuevo aparato MUSIC Group justo después de su compra accediendo a la página web behringer.com. El registro de su compra a través de nuestro sencillo sistema online nos ayudará a resolver cualquier incidencia que se presente a la mayor brevedad posible. Además, aproveche para leer los términos y condiciones de nuestra garantía, si es aplicable en su caso.
- 2. Averías.** En el caso de que no exista un distribuidor MUSIC Group en las inmediaciones, puede ponerse en contacto con el distribuidor MUSIC Group de su país, que encontrará dentro del apartado "Support" de nuestra página web behringer.com. En caso de que su país no aparezca en ese listado, acceda a la sección "Online Support" (que también encontrará dentro del apartado "Support" de nuestra página web) y compruebe si su problema aparece descrito y solucionado allí. De forma alternativa, envíenos a través de la página web una solicitud online de soporte en periodo de garantía ANTES de devolvernos el aparato.
- 3. Conexiones de corriente.** Antes de enchufar este aparato a una salida de corriente, asegúrese de que dicha salida sea del voltaje adecuado para su modelo concreto. En caso de que deba sustituir un fusible quemado, deberá hacerlo por otro de idénticas especificaciones, sin excepción.

FR Informations importantes

- 1. Enregistrez-vous en ligne.** Prenez le temps d'enregistrer votre produit MUSIC Group aussi vite que possible sur le site Internet behringer.com. Le fait d'enregistrer le produit en ligne nous permet de gérer les réparations plus rapidement et plus efficacement. Prenez également le temps de lire les termes et conditions de notre garantie.
- 2. Dysfonctionnement.** Si vous n'avez pas de revendeur MUSIC Group près de chez vous, contactez le distributeur MUSIC Group de votre pays : consultez la liste des distributeurs de votre pays dans la page "Support" de notre site Internet behringer.com. Si votre pays n'est pas dans la liste, essayez de résoudre votre problème avec notre "aide en ligne" que vous trouverez également dans la section "Support" du site behringer.com. Vous pouvez également nous faire parvenir directement votre demande de réparation sous garantie par Internet sur le site behringer.com AVANT de nous renvoyer le produit.
- 3. Raccordement au secteur.** Avant de relier cet équipement au secteur, assurez-vous que la tension secteur de votre région soit compatible avec l'appareil. Veillez à remplacer les fusibles uniquement par des modèles exactement de même taille et de même valeur électrique — sans aucune exception.

DE Weitere wichtige Informationen

- 1. Online registrieren.** Bitte registrieren Sie Ihr neues MUSIC Group-Gerät direkt nach dem Kauf auf der Website behringer.com. Wenn Sie Ihren Kauf mit unserem einfachen online Formular registrieren, können wir Ihre Reparaturansprüche schneller und effizienter bearbeiten. Lesen Sie bitte auch unsere Garantiebedingungen, falls zutreffend.
- 2. Funktionsfehler.** Sollte sich kein MUSIC Group Händler in Ihrer Nähe befinden, können Sie den MUSIC Group Vertrieb Ihres Landes kontaktieren, der auf behringer.com unter „Support“ aufgeführt ist. Sollte Ihr Land nicht aufgelistet sein, prüfen Sie bitte, ob Ihr Problem von unserem „Online Support“ gelöst werden kann, den Sie ebenfalls auf behringer.com unter „Support“ finden. Alternativ reichen Sie bitte Ihren Garantieanspruch online auf behringer.com ein, BEVOR Sie das Produkt zurücksenden.
- 3. Stromanschluss.** Bevor Sie das Gerät an eine Netzsteckdose anschließen, prüfen Sie bitte, ob Sie die korrekte Netzspannung für Ihr spezielles Modell verwenden. Fehlerhafte Sicherungen müssen ausnahmslos durch Sicherungen des gleichen Typs und Nennwerts ersetzt werden.

PT Outras Informações Importantes

- 1. Registre-se online.** Por favor, registre seu novo equipamento MUSIC Group logo após a compra visitando o site behringer.com Registrar sua compra usando nosso simples formulário online nos ajuda a processar seus pedidos de reparos com maior rapidez e eficiência. Além disso, leia nossos termos e condições de garantia, caso seja necessário.
- 2. Funcionamento Defeituoso.** Caso seu fornecedor MUSIC Group não esteja localizado nas proximidades, você pode contatar um distribuidor MUSIC Group para o seu país listado abaixo de "Suporte" em behringer.com. Se seu país não estiver na lista, favor checar se seu problema pode ser resolvido com o nosso "Suporte Online" que também pode ser achado abaixo de "Suporte" em behringer.com. Alternativamente, favor enviar uma solicitação de garantia online em behringer.com ANTES da devolução do produto.
- 3. Ligações.** Antes de ligar a unidade à tomada, assegure-se de que está a utilizar a voltagem correcta para o modelo em questão. Os fusíveis com defeito terão de ser substituídos, sem qualquer excepção, por fusíveis do mesmo tipo e corrente nominal.

FEDERAL COMMUNICATIONS COMMISSION COMPLIANCE INFORMATION



Responsible Party Name: **MUSIC Group Services NV Inc.**
Address: **5270 Procyon Street
Las Vegas, NV 89118
USA**
Phone Number: **+1 702 800 8290**

DIGITAL PRO MIXER DDM4000

complies with the FCC rules as mentioned in the following paragraph:

This equipment has been tested and found to comply with the limits for a Class B digital device, pursuant to part 15 of the FCC Rules. These limits are designed to provide reasonable protection against harmful interference in a residential installation. This equipment generates, uses and can radiate radio frequency energy and, if not installed and used in accordance with the instructions, may cause harmful interference to radio communications. However, there is no guarantee that interference will not occur in a particular installation. If this equipment does cause harmful interference to radio or television reception, which can be determined by turning the equipment off and on, the user is encouraged to try to correct the interference by one or more of the following measures:

- Reorient or relocate the receiving antenna
- Increase the separation between the equipment and receiver
- Connect the equipment into an outlet on a circuit different from that to which the receiver is connected
- Consult the dealer or an experienced radio/TV technician for help

This device complies with Part 15 of the FCC rules. Operation is subject to the following two conditions:

- (1) this device may not cause harmful interference, and
- (2) this device must accept any interference received, including interference that may cause undesired operation.

Important information:

Changes or modifications to the equipment not expressly approved by MUSIC Group can void the user's authority to use the equipment.

EN

ES

FR

DE

PT

Dedicate Your Life to MUSIC