

SHURE®

LEGENDARY
PERFORMANCE™

PG ALTA™ SERIES
WIRED MICROPHONE

PGA181 USER GUIDE

Guía del Usuario



© 2015 Shure Incorporated
27A27346 (Rev. 3)



PGA181

Micrófonos PG Alta

Le felicitamos por su compra de un micrófono serie PG Alta de Shure. Los micrófonos de la serie PG Alta entregan audio de calidad profesional a un precio económico, con soluciones para captar casi cualquier fuente sonora, incluyendo voz, instrumentos acústicos, tambores e instrumentos eléctricos amplificadas. Adecuado para uso en vivo y en estudios, los micrófonos PG Alta están fabricados para perdurar, y satisfacen las mismas normas rigurosas de calidad que hacen que todos los productos Shure sean dignos de confianza y duraderos.

Reglas generales de uso

- No cubra parte alguna de la rejilla del micrófono con la mano, ya que esto tiene un efecto adverso sobre el rendimiento del micrófono.
- Oriente el micrófono hacia la fuente sonora deseada (tal como un orador, cantante o instrumento) y aléjelo de las fuentes no deseadas.

- Coloque el micrófono lo más cerca posible a la fuente sonora deseada.
- Acérquese al micrófono para obtener mayor respuesta de frecuencias bajas.
- Utilice sólo un micrófono para captar una sola fuente sonora.
- Para una mejor ganancia antes de la realimentación, use menos micrófonos.
- La distancia entre un micrófono y otro deberá ser al menos tres veces la distancia de cada micrófono a su fuente (regla de "tres a uno").
- Aleje los micrófonos lo más posible de las superficies reflectoras.
- Instale un paravientos si se usa el micrófono a la intemperie.
- Evite el manejo excesivo para reducir la captación de ruidos mecánicos y vibraciones.

Conexión a una consola mezcladora o computadora

Cables

Utilice únicamente cables equilibrados (con tres conductores). De lo contrario, el cable no transmitirá la alimentación phantom al micrófono. Si se va a utilizar un adaptador para las entradas de 6,5 mm (1/4 pulg), el mismo deberá tener contactos de punta/anillo/manguito (TRS).

Computadora

Para entregar la señal de audio directamente a una computadora, utilice una interface de audio tipo USB con una entrada XLR para micrófono que suministre una alimentación phantom de +48 V, tal como la Shure MVi.

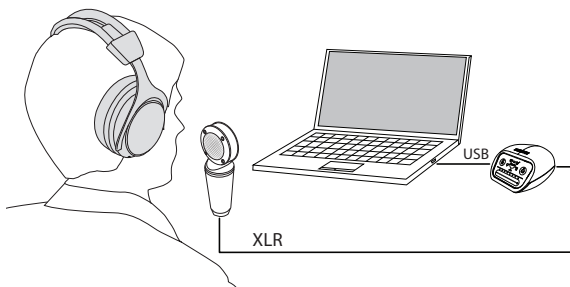

Conexión a una computadora con la interface de audio Shure MVi

Mezcladora

Cuando se conecta a una consola mezcladora, utilizar únicamente entradas equilibradas, de nivel de micrófono, con alimentación phantom. La mayoría de las consolas mezcladoras tienen un interruptor para alimentación phantom, así que compruebe que se haya conectado la alimentación phantom para el canal correspondiente.

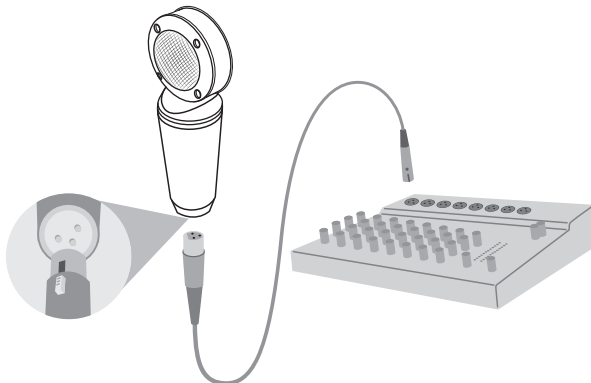

Alimentación phantom

Todos los micrófonos de condensador requieren alimentación phantom para funcionar. Este micrófono ofrece un mejor desempeño si se emplea con una fuente de 48 VCC (IEC-61938), pero puede funcionar con voltajes más bajos.

La alimentación phantom es suministrada por la consola mezcladora o la interface de audio a la cual se conecta el micrófono, y exige el uso de un cable de micrófono **equilibrado**: XLR a XLR o XLR a TRS. En la mayoría de los casos, hay un interruptor o botón que activa la alimentación phantom. Consulte la guía del usuario de la consola mezcladora o de la interface de audio para obtener información adicional.

Colocación del micrófono

La parte delantera del micrófono se identifica por medio de varios indicadores: cuatro tornillos alrededor de la rejilla, el logotipo de cardioide y el número de modelo PGA181. Coloque este lado hacia la fuente sonora.

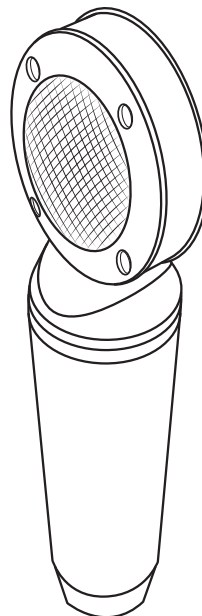

Aplicaciones

La tabla siguiente proporciona un punto de partida básica para varios instrumentos. Shure ofrece varias publicaciones educativas sobre la colocación de micrófonos y técnicas de grabación. Visite www.shure.com para más información.

Uso	Distancia de la fuente	Sugerencias
Voz	2-8 cm (1-3 pulg)	Utilice un filtro contra chasquidos (Shure PS-6) para evitar los sonidos oclusivos.
Guitarra acústica	15-30 cm (6-12 pulg)	Colóquelo cerca de la boca para obtener un sonido lleno, o cerca del 12° traste para obtener un sonido equilibrado y natural.
Tambores	1-2 m (3-6 pies)	Colóquelo delante de la batería para captar más sonido del bombo o suspendido (encima de la batería, orientado hacia abajo) para captar más sonido de los platillos. Considere el uso de micrófonos Shure colocados en tambores individuales para mayor flexibilidad en la mezcla y para obtener un sonido más lleno.
Amplificadores	2-15 cm (1-6 pulg)	Oriéntelo hacia el centro del altavoz para obtener un sonido claro y agresivo, o hacia el borde del altavoz para un sonido más suave.
Instrumentos de cuerdas o de viento	30 cm - 2 m (1-6 pies)	En el caso de un solo instrumento, coloque el micrófono cerca de la fuente. En el caso de una sección de cuerdas o vientos, disponga a los músicos de manera que se encuentren equidistantes del micrófono.
Banda completa	1-3 m (3-10 pies)	Oriente el micrófono hacia el grupo, centrado entre los instrumentos

Sugerencia: La colocación cercana del micrófono produce un sonido más lleno debido al efecto de proximidad. Si se coloca un micrófono más alejado de la fuente, se capta una mayor parte del sonido ambiental de la sala.

Accesorios opcionales y piezas de repuesto

Cable de 7,6 m (25 pies) (XLR-XLR)7.6 m (25 ft.) Cable (XLR-XLR)	C25J
Adaptador roscado de 5/8 a 3/8 pulg5/8" to 3/8" Thread Adapter	31A1856
Cable de 4,6 m (15 pies) (XLR-XLR)4.6 m (15 ft.) Cable (XLR-XLR)	95D2153
Gancho para micrófono inalámbricoWireless Microphone Clip	WA371
Popper Stopper®	PS-6
Paravientos (disponible en 6 colores)Foam Windscreen for all larger Shure "ball-type" Microphones available in black, blue, gray, green, red and yellow	A58WS

Especificaciones

Tipo

Condensador de electroto

Patrón polar

Cardioides

Respuesta de frecuencia

50 a 20,000 Hz

Impedancia de salida

a 1 kHz, voltaje con circuito abierto

120 Ω , real

Sensibilidad

a 1 kHz, voltaje con circuito abierto

-38 dBV/Pa [1] (12,7 mV)

Nivel de presión acústica (SPL) máx.

1 kHz con 1% THD, Carga de 1 k Ω

138 dB SPL

Polaridad

Una presión positiva en el diafragma del micrófono produce un voltaje positivo en la clavija 2 con respecto a la clavija 3

Conector

Conector de audio de tres clavijas profesional (tipo XLR), macho

Peso

383 g (0,8 lb)

Caja

Zinc fundido

Requisitos de alimentación

48 VCC Alimentación phantom (4 mA)

[1] 1 Pa=94 dB SPL

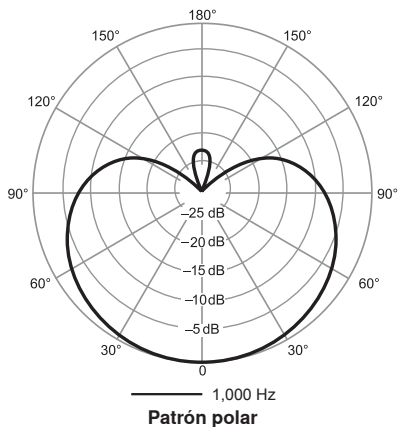
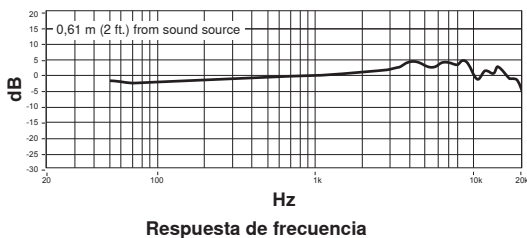

Certificaciones

Este producto cumple los requisitos esenciales de las directrices europeas pertinentes y califica para llevar el distintivo CE.

La declaración de homologación de CE se puede obtener en: www.shure.com/europe/compliance

Representante europeo autorizado:

Shure Europe GmbH

Casa matriz en Europa, Medio Oriente y Africa

Departamento: Aprobación para región de EMEA

Jakob-Dieffenbacher-Str. 12

75031 Eppingen, Alemania

Teléfono: 49-7262-92 49 0

Fax: 49-7262-92 49 11 4

Email: info@shure.de

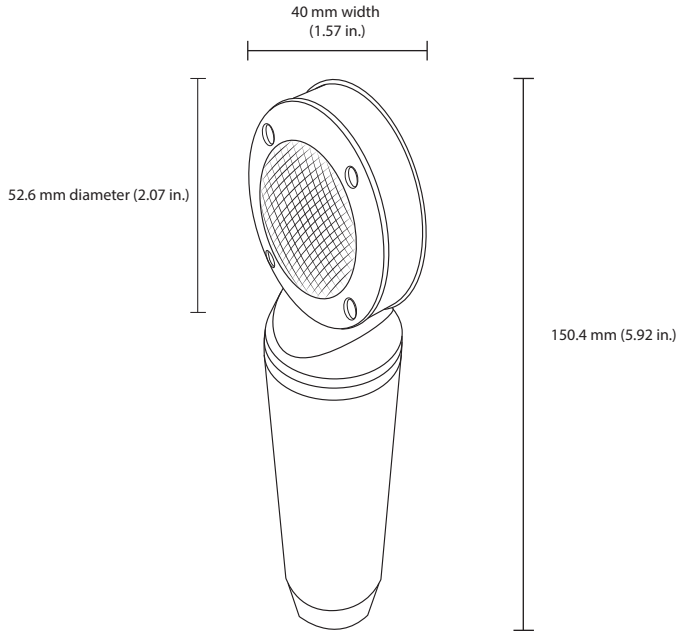



©2014 Shure Incorporated

United States, Canada, Latin America, Caribbean:
Shure Incorporated
5800 West Touhy Avenue
Niles, IL 60714-4608 USA

Phone: 847-600-2000
Fax: 847-600-1212 (USA)
Fax: 847-600-6446
Email: info@shure.com

Europe, Middle East, Africa:

Shure Europe GmbH
Jakob-Dieffenbacher-Str. 12,
75031 Eppingen, Germany

Phone: 49-7262-92490
Fax: 49-7262-9249114
Email: info@shure.de

Asia, Pacific:

Shure Asia Limited
22/F, 625 King's Road
North Point, Island East
Hong Kong

Phone: 852-2893-4290
Fax: 852-2893-4055
Email: info@shure.com.hk

PT. GOSHEN SWARA INDONESIA
Kompleks Harco Mangga Dua Blok L No. 35 Jakarta Pusat

I.16.GSI31.00501.0211